



Gemeente Bladel

Bladel Casteren Hapert Hoogeloon Netersel

Nota activeren, waarderen en afschrijven van vaste activa 2026

Inhoud

1.	Inleiding	3
1.1	Algemeen	3
1.2	Aanleiding	3
1.3	Doelstelling	3
1.4	Wettelijk kader	4
2.	Investerings	5
2.1	Algemeen	5
2.2	Investerings op de balans	5
2.3	Juridisch en economisch eigendom	6
3.	Activeren	7
3.1	Algemeen	7
3.2	Bruto en netto activeren	7
3.3	Onderscheid economisch en maatschappelijk nut.....	7
3.4	Indeling van vaste activa	8
3.4.1	Materiële vaste activa (MVA).....	8
3.4.1.1	MVA met een economisch nut	8
3.4.1.2	MVA met een maatschappelijk nut.....	8
3.4.2	Immateriële vaste activa	8
3.4.2.1	Kosten verbonden aan het sluiten van geldleningen.....	8
3.4.2.2	Kosten van onderzoek en ontwikkeling voor het realiseren bepaald actief.....	8
3.4.2.3	Bijdragen aan activa in eigendom van derden.....	9
3.4.3	Financiële vaste activa.....	9
3.5	Criteria voor het activeren van vaste activa	9
3.6	Niet activeerbare kosten	10
3.7	Investerings met een beperkte omvang	10
4.	Waarderen	11
4.1	Waarderingsgrondslagen	11
4.2	Indirecte kosten	11
4.3	Bijdrage van derden	12
4.4	Onttrekkingen van reserves	12
4.5	Waardeverandering / duurzame waardevermindering.....	13
4.6	Desinvesteren	14

5.	Afschrijven	15
5.1	Algemeen	15
5.2	Afschrijvingsbeleid.....	15
5.2.1	Restwaarde: Nee, tenzij-beleid	16
5.2.2	Afschrijving op gronden.....	17
5.2.3	Afschrijvingsmethoden.....	17
5.2.4	Afschrijvingstermijnen.....	18
5.2.5	Componentenbenadering.....	19
5.2.6	Extra afschrijvingen.....	20
5.2.7	Startmoment van de afschrijvingen	20
5.3	Stelsel- en schattingswijziging.....	20
6.	Rente	22
6.1	Rente als kapitaallast.....	22
6.2	Omslagrente.....	22
6.3	Totaal of projectfinanciering.....	23
7.	Onderhoud	24
7.1	Beheerplannen	24
7.2	Soorten onderhoud	24
7.3	Groot onderhoud en investeringen.....	25
8.	Slotbepalingen	26
8.1	Citeertitel	26
8.2	Hardheidsclausule	26
8.3	Inwerkingtreding	26
Bijlage 1	Belangrijke beslispunten	27
Bijlage 2	Afschrijvingstabel	29
Bijlage 3	Relevante artikelen BBV	31
Bijlage 4	Stellige uitspraken en aanbevelingen Commissie BBV	34
Bijlage 5	Verklarende woordenlijst	35

1. Inleiding

1.1 Algemeen

De gemeenteraad heeft een kaderstellende rol met betrekking tot het gemeentelijke financieel beleid. In de Financiële verordening gemeente Bladel 2025 is de volgende tekst opgenomen over waardering, activering en afschrijving van vaste activa:

“De activering, waardering en afschrijving van vaste activa wordt geregeld in de nota activeren, waarderen en afschrijven van vaste activa, die periodiek aan de raad ter vaststelling wordt aangeboden”.

In deze nota worden de regels en uitgangspunten vastgesteld die de gemeente wil hanteren voor de activering, waardering en afschrijving van vaste activa. De regels voor waardering en afschrijving zijn redelijk afgebakend binnen het Besluit Begroting en Verantwoording provincies en gemeenten (BBV)¹. De Bladelse spelregels met betrekking tot activeren, waarderen en afschrijven in deze nota zijn hiervan afgeleid.

Kennis van en inzicht in de voorschriften van het BBV, de juiste interpretatie en consequente en consistente toepassing ervan zijn belangrijk voor het bepalen van de financiële positie van de gemeente. Daardoor dienen deze voorschriften niet alleen een boekhoudkundig maar ook een bestuurlijk belang. Belangrijke uitgangspunten hierin zijn dat het afschrijvingsbeleid resultaatonafhankelijk moet zijn en dat er een bestendige gedragslijn moet worden toegepast. Het is bijvoorbeeld niet mogelijk om de afschrijvingstermijnen jaarlijks te herzien. De uitgangspunten van deze nota worden onder andere zichtbaar in de begroting en de jaarrekening en worden jaarlijks getoetst door de accountant.

1.2 Aanleiding

Voor u ligt de nota ‘activering, waardering en afschrijving van vaste activa 2026’. Deze nota is een actualisatie van de vorige nota uit 2021.

De richtlijnen en de uitgangspunten zijn opnieuw beoordeeld op actualiteit en toepasbaarheid. Naast kleine tekstuele aanpassingen zijn de navolgende belangrijkste wijzigingen ten opzichte van de vorige nota uit 2021 aangebracht:

1. Door de Commissie BBV zijn er aangescherpte regels opgesteld inzake de interne rekenrente (omslagrente). De Commissie BBV geeft in haar “Notitie rente 2017” aan dat het rekening houden met rente op het eigen vermogen binnen de omslagrente nog wel is toegestaan, maar niet geadviseerd wordt. Wij hebben de aanbeveling van de Commissie BBV in 2021 al nagenoeg geheel overgenomen. Met ingang van deze nota gaan we nu ook geen rente meer berekenen over de investeringen in kapitaaldeckingsreserves.
2. Begrotingstechnisch werden tot nu toe 100% van de kapitaallasten geraamd in het jaar van beschikbaar stellen van het krediet en werd er een onderuitputting tegengeraamd. Dit is ontstaan vanuit geldende voorschriften in het verleden. Omdat dit ondertussen niet meer is vereist stellen we voor om het te vereenvoudigen en de kapitaallasten in de begroting te ramen vanaf het jaar ná beschikbaar stellen van het krediet. Per saldo heeft dit financieel geen effect.
3. Voor de rente op bouwgrondexploitaties is het vanaf de nieuwe BBV notitie Grondbeleid in begroting en jaarstukken 2023 toegestaan om, wanneer geen sprake is van projectfinanciering, de omslagrente ook te hanteren net zoals bij andere activa. Deze wijziging hebben we al doorgevoerd maar wordt in deze nota ook bekrachtigd.

1.3 Doelstelling

Voor het realiseren van vastgestelde beleidsdoelen zijn vaak investeringen (activa) nodig. Een transparant en adequaat activabeleid vormt één van de pijlers voor het bepalen van de financiële positie en het financiële vermogen van de gemeente.

¹ In het BBV zijn de financiële verslagleggingsregels voor provincies en gemeenten vastgelegd.

Nadat de gemeenteraad heeft besloten een investeringskrediet beschikbaar te stellen en de bijbehorende uitgaven te autoriseren, wordt een waardevol object toegevoegd aan het gemeentelijk bezit. De verwachting daarbij is dat het vele jaren zal meegaan. Dat laatste heeft zijn weerslag in de exploitatiebegroting en de balans. Hoewel de grootste uitgaven voor een investering gedaan worden vóór het moment van oplevering, worden deze in de exploitatiebegroting als lasten gespreid over de hele levensduur van het object. Een investeringsbesluit betekent dus een meerjarige financiële verplichting. De investering is op de balans een bezit met een bepaalde waarde.

De doelstellingen van deze nota zijn het formuleren van beleid en eenduidige vastlegging van uniforme regels voor:

- het nader duiden van investeringen (2)
- het activeren van activa (3)
- het waarderen van activa (4)
- de wijze van afschrijven van activa (5)
- de wijze van rentetoerekening van de activa en (6)
- de wijze van het beheer van kapitaalgoederen (7).

Voor deze vaste activa gaat het eerst om wat we onder investeringen verstaan gevolgd door de vraag wanneer en hoe we een actief op de balans zetten (activeren). Vervolgens is de vraag tegen welk bedrag we het actief op de balans moeten zetten (waarderen). Als we een actief op de balans hebben resteert de vraag wat de levensduur is van een actief en hoe we de waardevermindering zichtbaar maken (afschrijven). Afschrijven is de jaarlijkse afboeking van een deel van de boekwaarde van een geactiveerd goed. Daarnaast gaan we kort in op de toerekening van rente. Tenslotte lichten we de beheerfase van kapitaalgoederen nader toe. Het beheer en onderhoud kost de gemeente jaarlijks veel geld. Verantwoord omgaan met de materiële vaste activa is daarom belangrijk.

1.4 Wettelijk kader

Het wettelijk kader bestaat uit de Gemeentewet (artikel 212) en het BBV. In artikel 212 van de Gemeentewet is het volgende opgenomen: *De raad stelt bij verordening de uitgangspunten voor het financiële beleid, evenals het financiële beheer en voor de inrichting van de financiële organisatie vast. Deze verordening waarborgt dat aan de eisen van rechtmatigheid, verantwoording en controle wordt voldaan. De verordening bevat in ieder geval de regels voor waardering en afschrijving van activa.*

Voorliggende nota is een uitwerking van artikel 212 van de Gemeentewet, de Financiële verordening gemeente Bladel 2025 en van de bepalingen uit het BBV. De belangrijkste kernpassages uit het BBV die relevant zijn voor deze nota, zijn opgenomen in bijlage 3.

Daarnaast heeft de Commissie BBV de afgelopen jaren diverse notities uitgebracht die een eenduidige uitvoering en toepassing van het BBV bevorderen. De richtlijnen van de Commissie zijn onderverdeeld naar *stellige uitspraken* en *aanbevelingen*. De betekenis van beide categorieën kan voor de praktijk van de begrotingscyclus inclusief jaarverslaggeving verschillen.

In de notitie Materiële vaste activa van de Commissie BBV (januari 2020) zijn een aantal stellige uitspraken opgenomen. Met *stellige uitspraken* geeft de commissie een interpretatie van de regelgeving die leidend is. Dit betekent dat verwacht wordt dat stellige uitspraken worden gevolgd en indien een gemeente toch een afwijkende interpretatie kiest (de gemeente is van oordeel dat in haar specifieke omstandigheden een andere lijn beter past en ook 'BBV-proof' is), zij dit expliciet moet motiveren en kenbaar moet maken bij de begroting en jaarstukken. Bij *aanbevelingen* gaat het om uitspraken die 'steun en richting geven aan de praktijk'. De Commissie BBV spoort gemeenten en provincies aan om deze aanbevelingen te volgen, omdat dat naar haar oordeel bijdraagt aan het inzicht in de financiële positie (transparantie). Hiermee wordt in de voorliggende nota rekening gehouden. De relevante stellige uitspraken en aanbevelingen zijn opgenomen in bijlage 4.

In de bijlagen worden de voornaamste beslispunten, de van toepassing zijnde artikelen uit het BBV, de afschrijftermijnen, de stellige uitspraken en aanbevelingen van de Commissie BBV en de gehanteerde begrippen toegelicht.

Met deze nota legt de gemeenteraad het kader en de uitgangspunten vast. De omkaderde teksten geven kort aan wat de regel inhoudt met daaronder de toelichting. Een samenvatting van de uitgangspunten is opgenomen in bijlage 1.

Ter verheldering van het beleid en de regelgeving gaat deze nota ook in op de theoretische achtergrond van de gehanteerde begrippen.

2. Investeringsen

2.1 Algemeen

Voor het realiseren van bepaalde doelen zijn soms investeringen noodzakelijk. Algemeen kan gesteld worden dat van een investering sprake is als het gaat om een uitgave boven een bepaalde omvang waarvan het nut zich over meerdere jaren uitstrekt (het zogenaamde nuttigheids criterium). Als gevolg van het doen van investeringen ontstaan meerjarige bezittingen, ofwel vaste activa. De waarde van deze bezittingen wordt bepaald (waardering) en op de balans van de gemeente verantwoord (activering). Uit oogpunt van het in de hand houden van de administratieve lasten is het daarnaast van belang dat wordt bepaald welke ondergrens wordt gehanteerd voor het activeren van investeringen (het omvangscriterium). De lasten voortvloeiende uit de investeringen in materiële vaste activa, zoals onderhoud, afschrijvingen, toegerekende rente en verzekeringen, behoren tot de jaarlijkse exploitatielasten.

Bij een bestaand actief is sprake van een investering indien de uitgaven:

- leiden tot een significante kwaliteitsverbetering; en/of
- leiden tot een levensduurverlenging; en/of
- aanpassingen betreffen om te voldoen aan wet- en regelgeving (bijv. investeringen in een gebouw om te voldoen aan veiligheidsvoorschriften die invloed hebben op de waarde en de levensduur).

Wanneer uitgaven worden gedaan ten behoeve van het behoud van de oorspronkelijke kwaliteit en levensduur van een actief, dan is er sprake van onderhoud.

De kosten en opbrengsten die samenhangen met de grondexploitatie, waarvan het project nog niet geheel is afgerond, worden niet als investering beschouwd. Het saldo tussen de kosten en opbrengsten wordt jaarlijks geactiveerd via de balanspost "Onderhanden werk". Dit houdt in dat er niet op wordt afgeschreven.

Alle investeringen (behoudens kunstvoorwerpen met een cultuurhistorische waarde) worden geactiveerd (artikel 59 BBV). In artikel 64 lid 3 van de BBV wordt gesteld dat "*op vaste activa met een beperkte gebruiksduur wordt afgeschreven volgens een stelsel dat is afgestemd op de verwachte toekomstige gebruiksduur*". Uit dat artikel kan het volgende worden afgeleid:

- op slijtende vaste activa moet worden afgeschreven;
- de methode van afschrijving moet stelselmatig zijn (dus niet jaarlijks wijzigen);
- de verwachte levensduur bepaalt de afschrijvingstermijn.

De leden 4 tot en met 6 van artikel 64 bevatten vervolgens uitzonderingsbepalingen op deze regel voor investeringen in enerzijds immateriële activa en bijdragen aan de activa in eigendom van derden anderzijds.

2.2 Investeringsen op de balans

Op de balans maken de investeringen in objecten voor eigen gebruik, die lang mee gaan, deel uit van de vaste activa en wel het onderdeel materiële vaste activa. Volgens artikel 35 BBV worden deze investeringen als volgt op de balans opgenomen:

- a. investeringen met een economisch nut;
- b. investeringen met een economisch nut, waarvoor ter bestrijding van de kosten een heffing kan worden geheven;
- c. investeringen in de openbare ruimte met een maatschappelijk nut.

Investeringsen voor (riool- en afvalstoffen)heffingsen moeten apart op de balans worden opgenomen, omdat de regelgeving over de verslaggeving daarvan en de daaraan gerelateerde lasten tot onduidelijkheden in fiscale procedures hebben geleid. Mede gezien de juridische consequenties die een onjuiste kostentoekening aan deze taken kan hebben, is deze categorie in het leven geroepen.

De bedoelde heffing betreft ook rechten die op grond van artikel 229 lid 1a en b van de Gemeentewet geheven kunnen worden. Dit zijn rechten die maximaal kostendekkend mogen zijn, alleen besteed mogen worden aan het doel waarvoor de rechten zijn geheven en die ook een spaarbedrag voor vervanging van de betrokken activa mogen bevatten.

Investerings hebben een economisch nut indien ze verhandelbaar zijn en/of indien ze kunnen bijdragen aan het genereren van middelen. Iets dat te koop c.q. te verkopen is, maakt het nog niet "verhandelbaar". Verkeersvoorzieningen (bijvoorbeeld verkeerslichten) worden gekwalificeerd als 'inrichting van de openbare ruimte' en zijn vergelijkbaar met straatverlichting, afvalbakken, bankjes, speeltoestellen etc. Al deze goederen leveren geen geld op maar hebben een maatschappelijk nut en zijn derhalve investeringen in de openbare ruimte met een maatschappelijk nut.

Artikel 52 lid 1 BBV schrijft voor welke materiële vaste activa afzonderlijk moeten worden vermeld. Artikel 52 lid 2 BBV schrijft voor op welke wijze de materiële vaste activa en de onderverdeling ervan, zoals aangegeven in het eerste lid, moeten worden toegelicht.

Een bijzondere categorie betreft de materiële vaste activa die niet meer volledig ter beschikking van de gemeente staat, maar die door middel van het vestigen van een zakelijk recht (grotendeels) zijn vervreemd. Het gaat hierbij om erfpacht. Artikel 35 lid 2 BBV schrijft voor dat (afzonderlijk) wordt aangegeven welke materiële vaste activa in erfpacht zijn uitgegeven. Het kan hierbij gaan om grond die in erfpacht is uitgegeven.

2.3 Juridisch en economisch eigendom

Bij materiële vaste activa zijn twee typen eigendom belangrijk. In veel gevallen heeft de gemeente zowel het juridisch als het economisch eigendom van het materieel vast actief. Het actief staat dan blijkens overeenkomsten en/of registers (zoals het kadaster) op naam van de gemeente (juridisch eigendom) en de gemeente heeft het genot, het risico op waarde verandering en bijvoorbeeld de kosten van onderhoud en verzekeringen (economisch eigendom). Materiële vaste activa waarvan de gemeente zowel juridisch als economisch eigenaar is staan op de balans van de gemeente.

Het is ook mogelijk dat de gemeente wel economisch eigenaar is van een materieel vast actief, maar geen juridisch eigenaar. De gemeente heeft het genot, het risico op waardeverandering en bijvoorbeeld de kosten van onderhoud en verzekeringen van het materieel vast actief, terwijl het juridisch eigendom bij een andere partij ligt. Wanneer de gemeente wel het economisch eigendom, maar niet het juridisch eigendom van een materieel vast actief heeft, moet het materieel vast actief op de balans van de gemeente worden opgenomen. Bij de toelichting wordt de eigendomssituatie toegelicht.

Dit is ook het geval bij financial lease. De gemeente heeft het genot, het risico op waarde verandering en bijvoorbeeld de kosten van onderhoud en verzekeringen van het materieel vast actief en verantwoordt het materieel vast actief daarom op de balans. Bij operational lease is de gemeente geen economisch eigenaar van het materieel vast actief en wordt het betreffende actief niet op de balans van de gemeente opgenomen. De gemeente licht de verplichting wel toe bij de niet uit de balans blijvende verplichtingen.

Het is ook mogelijk dat de gemeente wel juridisch eigenaar is van een materieel vast actief, maar niet over het economische eigendom beschikt, omdat het economisch eigendom tegen veelal een vergoeding bij een andere partij ligt. Dit materieel vast actief staat op de balans bij de gemeente tegen registratiewaarde. Hierbij wordt de waarde van het recht op de vergoeding (in de toelichting) vermeld.

In de onderwijswetgeving geldt als uitgangspunt dat het juridisch eigendom van schoolgebouwen en terreinen in principe bij schoolbesturen ligt. De gemeente heeft het economisch claimrecht (economisch eigendom), dat wil zeggen dat bij het einde van het gebruik van het gebouw en terrein door het schoolbestuur, het juridisch eigendom 'om niet' wordt overgedragen aan de gemeente. Achtergrond van dit wettelijk uitgangspunt is dat de schoolgebouwen met overheidsgeld zijn bekostigd. Met het 'teruggeven' van het schoolgebouw aan de gemeente ontvangt de gemeente compensatie voor de tot op dat moment betaalde investeringskosten. Door de overdracht 'vloeit' het geld weer terug naar de gemeente.

3. Activeren

3.1

Algemeen

Bij investeringen met meerjarig nut spreiden we de kosten van aanschaf of vervaardiging gelijkmatig over de levensduur van het object. Daarvoor is het nodig deze kosten te activeren. Activeren doen we door de kosten van een investering niet in één keer ten laste van het resultaat te brengen, maar als een bezit op de balans te presenteren. Het geld van de investering zit dan als het ware in bakstenen, beton e.d.. In de jaren die volgen worden de kosten ten laste van de betreffende jaarresultaten gebracht, verspreid over de verwachte levensduur van het object. Het bezit wordt in dezelfde periode afgeschreven. Het overeenkomstig object wordt over de jaren minder waard als gevolg van veroudering en/of slijtage.

Activa zijn de bezittingen van de gemeente op een bepaald moment, de waarde ervan uitgedrukt in euro's. De bezittingen kunnen vast zijn of vlottend naargelang hun relatieve omloopsnelheid. Deze nota gaat over de vaste activa; dat zijn de bezittingen met een looptijd van minimaal één jaar. We onderscheiden drie soorten vaste activa: materiële, immateriële en financiële vaste activa.

3.2

Bruto

en

netto

activeren

Alle vaste activa worden voor het bedrag van de investering geactiveerd (artikel 62, lid 1 BBV). Dit betekent de bruto-methode. Bijdragen van derden die in directe relatie staan met het actief moeten op de investering in mindering worden gebracht. Hier is sprake van de netto-methode.

Indien de raad heeft besloten tot het instellen van een bestemmingsreserve, dan mag deze reserve niet in mindering worden gebracht op de investering, maar kan deze gebruikt worden als dekking van de jaarlijkse, uit de investering voortvloeiende kapitaallasten.

Indien in de riool- of afvalstoffenheffing bedragen voor toekomstige vervangingsinvesteringen zijn of worden opgenomen, dan moeten deze verkregen middelen in een vervangingsvoorziening worden verantwoord. Op deze bedragen rust een verplichting en zij staan niet ter vrije beschikking van de raad. Op het moment dat de daadwerkelijke vervangingsinvestering plaatsvindt, wordt de investering geactiveerd en moet de vervangingsbijdrage uit de voorziening direct in mindering worden gebracht op de vervangingsinvestering. Op dit moment werkt de gemeente Bladel niet met vervangingsvoorzieningen voor riolering en afval.

Investeringen in de riolering in grondexploitatieplannen kunnen ten laste van de grondexploitatie worden gebracht en via de grondprijs bij verkoop worden vergoed.

3.3

Onderscheid

economisch

en

maatschappelijk

nut

In het BBV wordt onderscheid gemaakt tussen 'investeringen met een economisch nut', 'investeringen met een economisch nut, waarvoor ter bestrijding van de kosten een heffing kan worden geheven' en 'investeringen met een maatschappelijk nut'.

Investeringen hebben een economisch nut indien zij verhandelbaar zijn (courante gebouwen, maar ook schoolgebouwen of een gemeentehuis) of indien ze bijdragen aan het genereren van middelen (zoals het riool, wat via de rioolheffing wordt doorbelast).

Investeringen met een maatschappelijk nut zijn activa die geen economisch, maar uitsluitend een maatschappelijk nut hebben. Voorbeelden van dergelijke activa zijn wegen, rotondes, pleinen, bruggen, speelvoorzieningen en openbaar groen. Deze voorzieningen dienen duidelijk een maatschappelijk nut, maar ze genereren geen middelen en er is geen markt voor.

3.4 Indeling van vaste activa

De indeling van de vaste activa moet conform het BBV verplicht in de (toelichting op de) balans worden opgenomen. Deze indeling van de vaste activa is opgenomen in de artikelen 33 – 36 en 52 van het BBV.

3.4.1 Materiële vaste activa (MVA)

Materiële vaste activa zijn de materiële bezittingen van de gemeente, die zij langdurig gebruikt voor haar beleidsrealisatie en bedrijfsvoering. De gemeente heeft het economisch eigendom. Enkele voorbeelden: het gemeentehuis, scholen, bedrijfsauto's, rioleringen en sportvelden.

In het BBV (artikel 35) wordt onderscheid gemaakt tussen MVA met een economisch nut, MVA met een economisch nut, waarvoor ter bestrijding van de kosten een heffing kan worden geheven en MVA in openbare ruimte met een maatschappelijk nut.

3.4.1.1 MVA met een economisch nut

MVA hebben een economisch nut indien ze verhandelbaar zijn (er een markt voor is) en/of als ze kunnen bijdragen aan het genereren van middelen. Indien ter bestrijding van kosten rechten of een heffing kan worden geïnd, dan spreken we van materiële vaste activa met een economisch nut. Dat een gemeente ervoor kan kiezen ergens geen of geen kostendekkend tarief voor te heffen, is niet relevant voor de vraag of een actief economisch nut heeft. Dit betekent onder andere dat alle gebouwen een economisch nut hebben; er is immers een markt voor gebouwen. Een vergelijkbare redenering geldt voor de verhandelbaarheid.

Voorbeelden hiervan zijn investeringen in gebouwen, vervoermiddelen, installaties, automatisering en ook investeringen in afvalstoffeninzameling en riolering. Deze laatste twee genoemde voorbeelden vallen onder de categorie "investeringen met een economisch nut, waarvoor ter bestrijding van de kosten een heffing kan worden geheven".

3.4.1.2 MVA in de openbare ruimte met een maatschappelijk nut

Het criterium 'maatschappelijk nut' is niet hetzelfde als 'maatschappelijk functie'. Dat laatste geldt voor het overgrote deel van het gemeentelijk bezit. Voor de duidelijkheid hanteert het BBV in geval van maatschappelijk nut de extra toevoeging '*in de openbare ruimte*'. Deze genereren geen middelen en zijn niet verhandelbaar (er is geen markt voor, zoals o.a. riolen en bruggen), maar vervullen wel een duidelijke publieke taak.

3.4.2 Immateriële vaste activa

Immateriële vaste activa bestaan ingevolge artikel 34 van het BBV uit:

1. Kosten verbonden aan het sluiten van geldleningen en het saldo van agio en disagio.
2. Kosten van onderzoek en ontwikkeling voor het realiseren van een bepaald actief.
3. Bijdragen aan activa in eigendom van derden.

3.4.2.1 Kosten verbonden aan het sluiten van geldleningen en het saldo van agio en disagio

In artikel 63, lid 7, van het BBV is bepaald dat alle passiva tegen nominale waarden moeten worden gewaardeerd. Dat houdt in dat leningen voor het totaalbedrag van de aangegane schuld moet worden opgenomen. Het verschil tussen het schuldbedrag en het uitgekeerde bedrag, het (dis)agio, kan naar keuze al dan niet worden geactiveerd.

Kosten van het sluiten van geldleningen activeren we niet, maar worden direct ten laste van het resultaat gebracht.

3.4.2.2 Kosten van onderzoek en ontwikkeling voor het realiseren van een bepaald actief

Kosten van onderzoek en ontwikkeling zijn immateriële kosten. Het activeren van immateriële kosten leidt tot bijkomende (rente-)lasten en daarmee uiteindelijk tot hogere exploitatielasten zonder dat daar een voordeel of een materieel bezit tegenover staat. Daarom is het van belang zorgvuldig af te wegen hoeveel immateriële kosten redelijkerwijs tot de kostprijs van het actief kunnen worden gerekend.

De toevoeging in de BBV-regel '*voor het realiseren van een bepaald actief*' is hier essentieel. De vooronderzoeken in de voorbereidende fasen leiden tot een definitief 'go-or-no-go' moment waarop het bestuurlijk besluit valt om over te gaan tot de realisatie van een bepaald actief van een bepaalde omvang en kwaliteit en voor het verleende krediet.

Immateriële kosten voor het realiseren van een bepaald actief in eigendom van de gemeente, worden geactiveerd vanaf het moment dat het inhoudelijk en financieel kader is vastgesteld c.q. het (voorbereidings)-investeringskrediet is vrijgegeven door de gemeenteraad.
Immateriële kosten in de fase(n) daarvóór worden in Bladel niet geactiveerd.

Kosten van onderzoek en ontwikkeling mogen worden geactiveerd (art 60 BBV) indien aan enkele voorwaarden is voldaan. Onderzocht moet worden of een bepaalde investering nuttig, noodzakelijk of wenselijk is. Of voornemen bestaat om het actief te gaan gebruiken of te verkopen. De Commissie BBV geeft de aanbeveling de kosten van onderzoek en ontwikkeling niet te activeren

3.4.2.3 Bijdragen aan activa in eigendom van derden

In het BBV worden strenge voorwaarden gesteld aan het mogen activeren van bijdragen aan activa in eigendom van derden. Indien aan één of meerdere van deze voorwaarden niet wordt voldaan, mag niet geactiveerd worden.

In het BBV artikel 61 staan de volgende voorwaarden:

Bijdragen aan activa in eigendom van derden kunnen worden geactiveerd indien:

- a. er sprake is van een investering door een derde
- b. de investering bijdraagt aan de publieke taak
- c. de derde zich heeft verplicht tot het daadwerkelijk investeren, op een wijze zoals is overeengekomen en;
- d. de bijdrage kan worden teruggevorderd indien de derde in gebreke blijft of de gemeente anders recht kan doen gelden op de activa die samenhangen met de investering.

Bijdragen aan activa in eigendom van derden worden alleen geactiveerd als vast staat dat aan alle BBV-voorwaarden wordt voldaan.

De gemeente behoudt de mogelijkheid om investeringsbijdragen aan derden te verstrekken. Deze mogen alleen geactiveerd worden als beantwoord wordt aan de vier hiervoor genoemde cumulatieve BBV-criteria.

3.4.3 Financiële vaste activa

Financiële vaste activa kennen volgens artikel 36 van het BBV de volgende indeling:

- a. Kapitaalverstrekkingen aan: deelnemingen, gemeenschappelijke regelingen en overige verbonden partijen
- b. Langlopende leningen aan openbare lichamen, woningcorporaties, deelnemingen en overige verbonden partijen
- c. Overige langlopende leningen
- d. Uitzettingen in 's Rijks schatkist met een rentetypische looptijd van één jaar of langer
- e. Uitzettingen in de vorm van Nederlands schuld papier met een rentetypische looptijd van één jaar of langer
- f. Overige uitzettingen met een rentetypische looptijd van één jaar of langer.

Leningen verstrekt aan derden worden gewaardeerd en op de balans opgenomen tegen de nominale waarde.

3.5 Criteria voor het activeren van vaste activa

Om praktische redenen verdient het niet de voorkeur om de investeringen die in aanmerking komen voor activeren (investeringen met economisch nut en het saldo van agio of disagio) in alle gevallen te activeren. Er gelden de volgende minimumeisen:

- er dient sprake te zijn van een meerjarig nut;
- activa met een levensduur van minder dan twee jaar of met een aanschafwaarde van minder dan € 10.000, worden direct ten laste van de exploitatie gebracht (zie § 3.7);
- gronden en terreinen worden altijd geactiveerd

Alle investeringen worden geactiveerd (BBV, artikel 59 lid 1). In afwijking hiervan worden kunstvoorwerpen met een cultuurhistorische waarde niet geactiveerd (BBV, artikel 59 lid 2), zoals bijv. een schilderij van een beroemd kunstenaar. Deze worden niet geactiveerd.

3.6 Niet activeerbare kosten

In de toelichting op het BBV is een aantal posten expliciet vermeld waarvan het niet is toegestaan om deze te activeren:

- tekorten
- bestemmingsplannen
- hertaxatie WOZ
- bodemsanering
- kosten van onderhoud
- kunstwerken met een cultuurhistorische waarde

3.7 Investeringen met een beperkte omvang

Uit het oogpunt van het in de hand houden van de administratieve lasten beveelt de Commissie BBV aan om een ondergrens te hanteren in termen van minimumbedrag en/of minimale levensduur. Uitgaven die voldoen aan alle voorwaarden om te activeren, maar geen grote omvang hebben, worden om praktische redenen direct in het jaar van aanschaf of vervaardiging ten laste van het begrotingssaldo c.q. resultaat gebracht. Dit voorkomt allerlei administratieve handelingen en vergroot de overzichtelijkheid van de investeringsstaat.

De grens van het activeren van enkelvoudige investeringen wordt gehandhaafd op € 10.000 exclusief btw (indien de btw terug te vorderen c.q. compensabel is) per activum. Wanneer een investering het bedrag van € 10.000 overstijgt, zal activering op de balans plaats vinden. Investeringen in "Gronden en terreinen" worden daarentegen altijd geactiveerd.

Wanneer er gegronde redenen zijn om af te wijken van het grensbedrag, zal dit in een raadsvoorstel worden toegelicht.

Investeringen met een aanschafwaarde van € 10.000 en lager (excl. btw) worden niet geactiveerd. De grens geldt per activum.

4. Waarderen

4.1

Waarderingsgrondslagen

Waardering van activa is van belang, omdat het de basis vormt voor het vaststellen van de financiële consequenties van activa door waardevermindering. Anders geformuleerd: de gekozen systematiek voor de waardering van activa in het stelsel van baten en lasten is van invloed op de exploitatie van de gemeente en daarmee op de financiële resultaten die behaald worden.

Met 'waardering' bedoelen we hier de administratieve waarde van een bezit bepalen. De waarde van een object is de prijs die betaald is om het object aan te kopen of de kosten om het zelf te vervaardigen. De waarde van objecten worden opgenomen bij de activa, dit is de linkerkant van de balans. Op de oorspronkelijke waarde vindt jaarlijks afschrijving plaats die parallel loopt met de waardedaling door veroudering en slijtage. Zie verder bij paragraaf 5 'afschrijven'.

Activa kunnen grofweg worden ingedeeld in vaste activa en vlottende activa. In deze nota gaat het primair om de regels rondom de vaste activa. Vaste activa zijn voor lang(re) tijd vastgelegde vermogensbestanddelen, zoals gebouwen, gronden, machines, verstrekte leningen e.d. Vlottende activa, zoals voorraden en liquide middelen zijn doorgaans bezittingen die voor een korte tijd zijn vastgelegd.

Hiervoor zijn in het BBV bepalingen opgenomen voor de waardering van activa. Hiermee wordt voorkomen dat organisaties met de waardering van activa hun financiële resultaten beïnvloeden en dat financiële gegevens van organisaties in de loop van de tijd vergelijkbaar blijven. De waarderingsgrondslag voor vaste activa wordt bepaald door de aanschaffings- of vervaardigingsprijs (artikel 63 BBV).

Bij de waardering en waarderingsgrondslagen (BBV artikelen 63, 64 en 65) gaat het om de waardebepaling van activa en de regels die daarvoor gelden. Het gaat hierbij om de waardering van balansposten, teneinde een reëel beeld te krijgen van de vermogenspositie van de gemeente. In het kort kunnen deze regels als volgt worden weergegeven:

1. Het toerekeningsbeginsel moet in acht worden genomen;
2. Activa worden gewaardeerd op basis van de verkrijgings- of vervaardigingsprijs;
3. Bij de waardering van de vaste activa wordt rekening gehouden met waardevermindering, indien deze vermindering naar verwachting duurzaam is;
4. Beschikkingen over reserves ter vermindering van de boekwaarde van een investering zijn niet toegestaan. Reserves mogen wel gebruikt worden ter dekking van kapitaallasten;
5. Bijdragen van derden moeten in mindering worden gebracht op de boekwaarde.

4.2 Indirecte kosten

BBV artikel 63, lid 3: 'In de vervaardigingsprijs kunnen voorts worden opgenomen een redelijk deel van de indirecte kosten en de rente over het tijdvak dat aan de vervaardiging van het actief kan worden toegerekend.'

Indirecte kosten zijn kosten die gemaakt worden voordat overgegaan wordt tot het aanschaffen of vervaardigen van een actief. Het betreft bijvoorbeeld de kosten van bodemonderzoek, de kosten van een onderzoeksbureau of architect en de voorbereiding (interne uren) van eigen personeel. Het volgende onderscheid is van belang:

- voorbereiding door eigen personeel
- kosten van onderzoek en ontwikkeling en
- overige voorbereidingskosten.

Vorbereiding door eigen personeel

Sommige activiteiten dragen rechtstreeks bij aan de realisatie van een bepaald actief, anderen behoren tot de normale bedrijfsvoering. Ambtelijke voorbereidingsuren die direct bijdragen aan de vervaardiging van een actief maken deel uit van de vervaardigingsprijs en worden geactiveerd. Deze uren worden via tijdschrijven verantwoord. Bij de kredietaanvraag dienen deze uren in de kostprijs inbegrepen te worden. Op de toegerekende personeelskosten wordt ook een opslag voor overhead toegepast worden.

De kosten van indirecte uren die tot de normale bedrijfsvoering behoren worden niet bij de kostprijs opgeteld maar rechtstreeks ten laste van het resultaat gebracht. Dat zijn bijvoorbeeld de uren voor het uitschrijven van aanbestedingen of van het controleren en betaalbaar stellen van facturen.

Ambtelijke voorbereidingsuren die direct bijdragen aan de vervaardiging van een actief maken deel uit van de vervaardigingsprijs, worden inclusief een opslag voor overhead, geactiveerd.

Kosten van onderzoek en ontwikkeling

Kosten van onderzoek en ontwikkeling voor een actief kunnen worden geactiveerd indien (artikel 60 BBV):

- het voornemen bestaat het actief te gebruiken of te verkopen;
- de technische uitvoerbaarheid om het actief te voltooien vaststaat;
- het actief in de toekomst economisch of maatschappelijk nut zal genereren;
- de uitgaven die aan het actief zijn toe te rekenen betrouwbaar kunnen worden vastgesteld.

De voorwaarden genoemd in dit artikel bepalen dat de kosten alleen dan mogen worden geactiveerd als de plannen betreffende het actief, waarvoor de kosten worden gemaakt, al redelijk omlind zijn, de plannen uitvoerbaar zijn en de kosten zijn in te schatten. Voorts is het ook van belang dat het daadwerkelijk om kosten voor voorbereiding van een investering gaat. Dit betekent dat kosten voor onderzoek en ontwikkeling geactiveerd mogen worden voor zover het onderzoek of de ontwikkeling bijdraagt aan de totstandkoming van een vast actief.

Overige voorbereidingskosten

Alle overige voorbereidingskosten worden geactiveerd. In artikel 63, lid 3 BBV staat: "de vervaardigingsprijs omvat de aanschafkosten van de gebruikte grond- en hulpstoffen en de overige kosten welke rechtstreeks aan de vervaardiging kunnen worden toegerekend".

4.3 Bijdragen van derden

In artikel 62 van het BBV is bepaald dat *alle vaste activa* worden geactiveerd voor het bedrag van de investering. In lid 2 wordt echter een uitzondering gemaakt, namelijk:

- bijdragen van derden die in directe relatie staan met een actief mogen bij de waardering in mindering worden gebracht. Dit kan bijvoorbeeld een subsidie zijn die specifiek voor een bepaalde investering wordt verstrekt.

Bijdragen van derden die in directe relatie staan tot een actief worden op de waardering daarvan in mindering gebracht.

Bijdragen van derden zijn bijvoorbeeld bijdragen van rijk, provincie of andere subsidieverstrekkers. De raad autoriseert investeringskredieten inclusief de bijdragen van derden. Daarbij zijn toegezegde bijdragen van derden een dekkingsmiddel en worden in mindering gebracht op de uitgaven. Dit heet de 'netto-methode'.

4.4 Onttrekkingen uit reserves

De artikelen 62 en 63 van het BBV geven aan dat onttrekkingen aan reserves niet in mindering gebracht mogen worden op het actief. Deze middelen mogen in een door de raad ingestelde 'reserve kapitaallasten investeringen' worden gestort voor de dekking van de kapitaallasten die uit de activering en de wijze van afschrijven voortvloeien. Vorming van zo'n dekkingsreserve zal dan veelal ten laste van de algemene reserve geschieden, waarbij de beleidsregels ten aanzien van de noodzakelijke hoogte van de algemene reserve in ogenschouw genomen dienen te worden. Reserves moeten worden opgenomen bij de passiva, dit is de rechterzijde van de balans.

Onttrekkingen uit reserves worden niet direct in mindering gebracht op de kostprijs van investeringen om deze te verlagen.

De 'reserve kapitaallasten investeringen' wordt gevormd in hetzelfde tempo en volume waarin de uitgaven en inkomsten voor het actief plaats vinden. Doordat de kapitaallasten gedurende de hele looptijd (deels) gedekt worden uit de dekkingsreserve, wordt geen onnodig beslag gelegd op toekomstige nog te bestemmen taakveld budgetten. Gedurende de levensduur van het actief hebben (delen van) de kapitaallasten in de exploitatie een (even grote) tegenhanger onder de baten in de vorm van een onttrekking uit de reserve. Tijdens de levensduur

van het object valt de reserve kapitaallasten investeringen vrij volgens dezelfde (afschrijvings-) parameters als die van het overeenkomstige actief.

4.5 Waardeverandering / duurzame waardevermindering

Duurzame waardeverminderingen kunnen zich voordoen bij nieuwe inzichten in de gebruiksduur van activa of de aantasting van het vermogen van deelnemingen. Onder bepaalde voorwaarden zijn bijzondere waardeverminderingen toegestaan of zelfs verplicht. Het betreft hier bijvoorbeeld waardeverminderingen als gevolg van wijzigingen in de technische of economische levensduur, bijvoorbeeld als gevolg van schade of milieuvervuiling.

Artikel 65, lid 1, van het BBV geeft de voorschriften weer voor afwaardering van activa;

1. Naar verwachting duurzame waardeverminderingen van vaste activa worden onafhankelijk van het resultaat van het boekjaar in aanmerking genomen;
2. Voorraden en deelnemingen worden tegen de marktwaarde gewaardeerd indien de marktwaarde lager is dan de verkrijgings- of vervaardigingsprijs;
3. Een actief dat buiten gebruik wordt gesteld wordt afgewaardeerd op het moment van buitengebruikstelling, indien de restwaarde lager is dan de boekwaarde.

Een wijziging van een verwachte toekomstige gebruiksduur c.q. gebruiksintensiteit is een schattingswijziging. De bestaande (rest)boekwaarde wordt niet herrekend, maar over de langere, dan wel kortere, dan wel gelijkblijvende verwachte toekomstige gebruiksduur afgeschreven.

Het eerste en tweede lid van artikel 65 BBV hebben betrekking op waardeverminderingen die naar verwachting duurzaam zijn. Het is niet voorzienbaar dat de waardevermindering zal ophouden te bestaan. Gedacht kan worden aan nieuwe inzichten in de technische en/of de economische levensduur van activa of de aantasting van het vermogen van deelnemingen. Een afwaardering op grond wegens een duurzame waardevermindering, bijvoorbeeld bodemvervuiling, is mogelijk. In het derde lid wordt voorgeschreven dat van een actief dat buiten gebruik wordt gesteld, waarvan de restwaarde lager is dan de boekwaarde, (verplicht) wordt afgeschreven tot hetzij nul, hetzij tot de restwaarde, indien die redelijkerwijs verwacht kan worden.

Indien bestuurlijk de intentie bestaat om vastgoed met een maatschappelijke functie te verkopen of als de bestemming wijzigt naar vastgoed met een bedrijfseconomische functie, dan bestaat de mogelijkheid dat een duurzame waardevermindering moet worden verantwoord. In alle andere gevallen is de verkrijgingsprijs de waarderingsgrondslag.

Op vastgoed met een maatschappelijke functie wordt alleen dan een duurzame waardevermindering toegepast, wanneer bestuurlijk is besloten het te verkopen of de bestemming te wijzigen naar vastgoed met een economische functie.

Bij vastgoed met een bedrijfseconomische functie (te onderscheiden van economisch nut) gaat het om vastgoed dat door de gemeente wordt aangehouden om bewust winst te realiseren. Om vast te stellen of een duurzame waardevermindering moet worden toegepast, moet de directe opbrengstwaarde worden bepaald. Dit gebeurt bij voorkeur door middel van een onafhankelijke taxatie. Het is overigens geen primaire taak om de bestemming te wijzigen naar vastgoed met een bedrijfseconomische functie. In zeer uitzonderlijke gevallen zou het actueel kunnen worden, vandaar dat we het kader opnemen in deze nota.

De beslissing om wel of niet af te waarden wordt als volgt schematisch weergegeven:

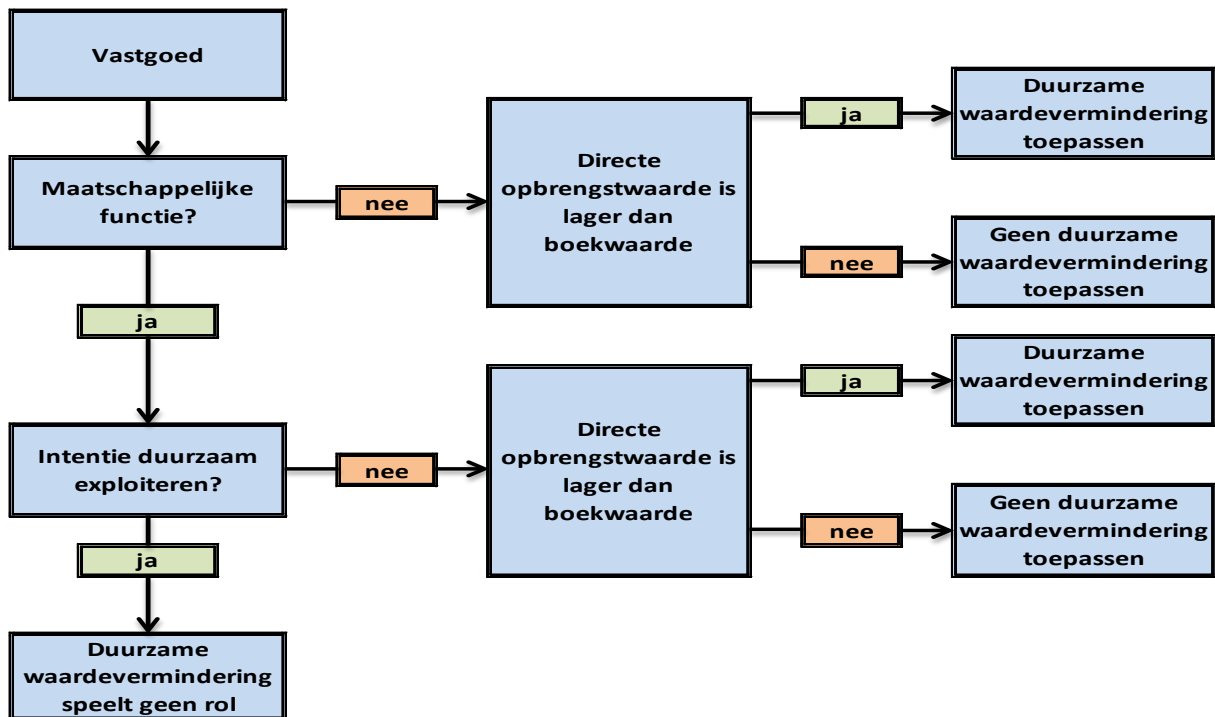

4.6 Desinvesteren

De restwaarde van een actief is gelijk aan de verkoopprijs of de inruilwaarde op het moment dat de afschrijvingstermijn van dit actief is verstreken. De verkoopopbrengst zal in eerste instantie worden aangewend als dekking voor het volledig afschrijven van de restant boekwaarde van het actief. De verkoopopbrengst van een actief minus de boekwaarde van dit actief wordt de boekwinst of boekverlies genoemd.

Op het moment dat een desinvestering (verkoop van het actief) plaatsvindt wordt de boekwinst of het boekverlies incidenteel ten gunste/laste van het resultaat van het betreffende jaar gebracht. De mogelijke boekwinst wordt niet in mindering gebracht op een nieuwe investering. Dat is niet toegestaan op grond van het BBV.

Ten laste van het resultaat wordt de eventuele boekwaarde extra afgeschreven.

5. Afschrijven

In de vorige hoofdstukken is aangegeven welke investeringen (kunnen) worden geactiveerd en welke niet. In dit hoofdstuk komen de afschrijvingslasten van de investering die worden geactiveerd aan de orde. Investerings verliezen naar mate de tijd verstrijkt hun waarde. Deze waardevermindering noemen we 'afschrijven'. Afschrijven is het op een methodische wijze boekhoudkundig verwerken van de waardevermindering van kapitaalgoederen. De wijze waarop de gemeente afschrijft, heeft invloed op haar exploitatie en vermogenspositie.

5.1 Algemeen

Op vaste activa met een beperkte gebruiksduur wordt afgeschreven volgens een stelsel dat is afgestemd op de verwachte toekomstige gebruiksduur (artikel 64 BBV, lid 3), rekening houdend met een eventuele restwaarde. Vaste activa met een onbeperkte gebruiksduur worden niet afgeschreven. Het meest aansprekende voorbeeld van vaste activa met onbeperkte gebruiksduur is grond.

De verwachte toekomstige gebruiksduur van een actief wordt op het moment van investeren bepaald, op grond van de geschatte technische of economische levensduur. De technische levensduur duidt op de periode van technische bruikbaarheid, de economische levensduur geeft een indicatie van de (vaak kortere) periode van economisch rendabel gebruik. De verwachte toekomstige gebruiksduur van activa is ingeschat in een afschrijvingstermijn, vermeld in de afschrijvingstabel (bijlage 2).

Belangrijke uitgangspunten bij afschrijven zijn volgens Artikel 64 BBV:

Onafhankelijk van resultaat

- de afschrijvingen geschieden onafhankelijk van het resultaat van het boekjaar.

Bestendige (=consequente) gedragslijn

- Slechts om gegronde redenen mogen de afschrijvingen geschieden op andere grondslagen, dan die welke in het voorafgaande begrotingsjaar zijn toegepast. De reden van de verandering wordt in de toelichting op de balans uiteengezet.

Stelselmatig afschrijven

- Op vaste activa met een beperkte gebruiksduur wordt jaarlijks afgeschreven volgens een stelsel, dat is afgestemd op de verwachte toekomstige gebruiksduur.
- Afschrijving vindt plaats op basis van de verwachte toekomstige gebruiksduur en daarmee van de nuttigheidsduur (matchingsprincipe);
- Alleen op slijtende activa, activa met een beperkte gebruiksduur, wordt afgeschreven. Op grond, geen slijtend actief, is afschrijven niet toegestaan.
- Er wordt in beginsel geen rekening gehouden met een restwaarde, tenzij.
- Naast afschrijving wordt rente berekend over het geïnvesteerde vermogen. Gezamenlijk zijn rente en afschrijving de kapitaallasten van het actief.

5.2 Afschrijvingsbeleid

Het toerekenen van de kosten van een investering aan de periode waarin de baten van de desbetreffende investering zich voordoen is kenmerkend voor het stelsel van baten en lasten. Bij de afschrijvingstermijn is dan ook de vraag aan de orde hoe de toekomstige gebruiksduur van een investering bepaald wordt. Hierbij is het onderscheid tussen de technische en economische levensduur gangbaar.

Bij afschrijving op basis van de technische levensduur wordt gekozen voor een afschrijvingsperiode die gelijk is aan de verwachte periode dat het actief technisch bruikbaar is.

Bij afschrijving op basis van economische levensduur wordt uitgegaan van de verwachte periode dat het productiemiddel nog kan concurreren met gelijksoortige nieuwere productiemiddelen. Als een geavanceerder productiemiddel op de markt komt waarmee een belangrijke productiviteitsstijging gerealiseerd kan worden, betekent dit het einde van de economische levensduur. Een goed voorbeeld in dit verband is software vanwege de voortdurende ontwikkelingen op dit gebied en de daarmee samenhangende snelle economische waardedaling.

Er wordt op een consequente wijze afgeschreven. Dit betekent dat de afschrijvingen onafhankelijk van het resultaat van het boekjaar geschieden.

Soortgelijke activa worden op dezelfde wijze gewaardeerd en afgeschreven. Een eenmaal vastgestelde afschrijvingstermijn en afschrijvingsmethode blijft gedurende de gehele economische levensduur van een actief van toepassing.

Volgens het BBV moeten de vaste activa met een beperkte gebruiksduur in beginsel worden afgeschreven volgens een stelsel dat afgestemd is op de verwachte toekomstige gebruiksduur, waarbij rekening gehouden kan worden met een restwaarde. Bij de bepaling van de levensduur van het activum dient de bestendige gedragslijn gevolgd te worden. Dit houdt in dat een eenmaal gekozen benadering niet zonder meer gewijzigd mag worden.

Bladel schrijft materiële vaste activa in beginsel af naar een boekwaarde € 0 (nul euro), **tenzij**.

Door naar boekwaarde € 0 af te schrijven wordt bereikt dat geen rente- en afschrijvingslasten meer op de exploitatie drukken nadat een object buiten gebruik is gesteld wegens slijtage of veroudering.

5.2.1 Restwaarde: Nee, tenzij-beleid

De waarderingsgrondslagen moeten vastgesteld zijn in het activeringsbeleid van de gemeente. Dit beleid moet consistent worden toegepast voor dezelfde activa categorieën en consistent in de tijd. Tevens dient hierbij te worden aangegeven of de gemeente wel of niet rekening houdt met een restwaarde.

De restwaarde is de schatting, tegen het prijspeil van het moment van ingebruikname, van de opbrengst die na de gebruiksduur nog gerealiseerd kan worden, verminderd met de te maken kosten voor verwijdering of vernietiging van (delen van) het actief. Er wordt bij de bepaling van de restwaarde dus geen rekening gehouden met mogelijke waardeveranderingen vanwege inflatie of deflatie, veranderende marktomstandigheden en dergelijke. De restwaarde dient reëel en per actief te worden geschat. Het hanteren van een vast percentage restwaarde voor bijvoorbeeld het totale vastgoed doet onvoldoende recht aan de individuele kenmerken van de materiële vaste activa. De restwaarde mag niet zodanig hoog worden geschat dat feitelijk geen of te weinig afschrijving plaatsvindt. Indien een pand en de grond (vanuit het verleden) als één actief zijn geactiveerd, kan alleen een restwaarde op het pand worden gehanteerd.

In de dagelijkse praktijk hebben we tot op heden afgeschreven naar een boekwaarde van € 0 omdat activa gedurende de afschrijvingsperiode technisch en economisch slijten c.q. verouderen. Op deze aanname is de berekening van de jaarlijkse kapitaallasten gebaseerd. Het is sterk de vraag of deze aanname (nog) realistisch is. Met name economische investeringen (zoals gebouwen en woningen) hebben veelal wel degelijk een restwaarde. Voor maatschappelijke investeringen geldt dit niet, of is de restwaarde lastig te bepalen (zoals riolen en bruggen). Er is bij gebouwen overigens wel sprake van beperkte slijtage, maar deze panden worden conform een gedegen plan goed onderhouden waar we voorzieningen voor gevormd hebben.

Normaal gesproken is de boekwaarde van een activum aan het eind van de afschrijvingstermijn tot € 0 gereduceerd. Voor sommige vaste activa kan echter van tevoren vastgesteld worden dat sprake dient te zijn van een restwaarde, omdat een deel van het actief geacht wordt altijd zijn waarde te behouden (tot het moment van verkoop of buitengebruikstelling natuurlijk). Een actief wordt dan niet volledig afgeschreven, maar zo dat aan het einde van de afschrijvingstermijn de afgesproken boekwaarde resteert. Daarom willen we voortaan hiervoor het 'Nee, tenzij-beleid' hanteren. Voorwaarde van het rekening houden van restwaarde moet gebaseerd zijn op individuele kenmerken per activum. De overwegingen die de restwaarde (na de gebruiksduur) bepalen moeten onderbouwd en gebaseerd zijn op individuele kenmerken welk gebruik dat betreffende activum heeft. Indien rekening gehouden moet worden met een restwaarde dan dient deze wijze van afschrijven te worden gemotiveerd en bevestigd door middel van een raadsbesluit. Het introduceren van een restwaarde valt onder een stelselwijziging.

De gemeente Bladel hanteert voor (nieuwe) activa vanaf 1 januari 2021 waarop wordt afgeschreven de volgende indicatieve restwaarden voor die betreffende activa, tenzij de staat slecht en de ligging economisch ongunstig is:

- Bedrijfsgebouwen: gemeentehuis: de restwaarde is als bodemwaarde bepaald op 25% van de WOZ-waarde op het moment van ingebruikname.
- Bedrijfsgebouwen: overig: de restwaarde is als bodemwaarde bepaald op 10% van de WOZ-waarde op het moment van ingebruikname.

- c. Woningen: de restwaarde is als bodemwaarde bepaald op 50% van de WOZ-waarde op het moment van ingebruikname / verkrijging.
- d. Vervoermiddelen: de restwaarde is als bodemwaarde bepaald op 5% van de aanschafwaarde.
- e. Overige activa: de restwaarde is bepaald op nihil.

Voor een vijftal bestaande activa maken wij een uitzondering. Het gemeentehuis, BRUIS en MFA Hapert (kerk en pastorie) zijn ons inziens bijzondere objecten die weliswaar niet beschermd zijn als monument, maar kunnen wel aangewezen worden als “karakteristiek of beeldbepalend”. Deze gebouwen zijn bijzonder voor onze gemeente en bepalen mede het aanzicht en functie van het betreffende gebied. Deze panden zullen altijd in stand gehouden worden en haar waarde behouden. Dat geldt ook voor sporthal X-sport en de woningen die in het bezit zijn van de gemeente Bladel. Een analyse op de verkrijgings- en/of vervaardigingsprijs in combinatie met de waardering van de grond wijst uit dat het hanteren van een restwaarde voor deze panden verantwoord is. De waarde van woningen blijven in de meeste gevallen gelijk en soms stijgt de waarde zelfs. Dit wordt mede veroorzaakt door de grote woningkrapte.

Voor de overige nieuwe investeringen bepalen we per actief of we voor dat activumsoort de restwaarde toepassen of niet. Dan is er sprake van een individuele waardebepaling per pand. Het gaat niet om installaties en overige voorzieningen, die hebben een eigen afschrijving en looptijd.

Het hanteren van een restwaarde kan voor de langere termijn daarentegen onzekerheden bestaan met financiële consequenties tot gevolg. Om deze onzekerheid weg te nemen willen we hiervoor bij de bepaling van de omvang van het weerstandsvermogen een bedrag opnemen van indicatief € 500.000,-. Het incidentele risicoprofiel schatten wij vooralsnog als ‘laag’ in. Jaarlijks monitoren we het risicoprofiel in de reguliere P&C-documenten.

Het voorgenomen “Nee, tenzij-beleid” is afgestemd met de (huidige) externe accountant. De accountant kan zich vinden in de door ons gekozen schattingen. We voldoen aan de voorwaarden die de Commissie BBV stelt.

5.2.2 Afschrijving op gronden

Het afschrijven op gronden neemt een bijzondere plaats in omdat gronden duurzame goederen zijn die niet aan slijtage onderhevig zijn. Er bestaat dan ook geen noodzaak tot afschrijven. Uitsluitend wanneer de economische nuttigheid van de grond wijzigt, kan van dit principe worden afgeweken.

Op gronden wordt, conform BBV, niet afgeschreven.

De kosten van ondergrond die samenhangen met investeringen worden tot de kosten van de investering gerekend, door de onlosmakelijke verbondenheid van de investering met de ondergrond. In het geval van investeringen met een economisch nut wordt de ondergrond niet in de berekening van de afschrijving betrokken, omdat er geen sprake is van een duurzame waardevermindering.

5.2.3 Afschrijvingsmethoden

Er bestaan verschillende methoden voor afschrijving. Het BBV laat de gemeente vrij in de keuze van een methode. De meest voorkomende methoden bij gemeenten zijn:

1. lineair
2. annuïtair

Als de keuze eenmaal gemaakt is, moet die consequent gevolgd worden. Hierna lichten we beide methoden kort toe met argumenten waarom we kiezen voor de ene of de andere.

Ad 1. Bij de lineaire afschrijvingsmethode dalen de kapitaallasten van jaar tot jaar. Het afschrijvingsbedrag blijft jaarlijks even hoog, maar doordat de boekwaarde daalt, nemen de rentelasten jaarlijks af.

kapitaallasten



Over het geheel genomen geeft deze afschrijvingsmethode de minste lasten in de exploitatie van een actief. Dit komt doordat de rentecomponent in totaliteit lager is dan bij de annuïtaire afschrijvingsmethode. De lineaire afschrijvingsmethode past bij objecten die:

- naargelang het gebruik snel in waarde dalen, bijvoorbeeld: vervoermiddelen en ICT hardware
- geen opbrengsten genereren maar hoofdzakelijk met gemeentelijke bijdragen bekostigd worden, bijvoorbeeld objecten in de openbare ruimte met een maatschappelijk nut, zoals wegen, groenvoorzieningen e.d.

In Bladel wordt over het algemeen de lineaire afschrijvingsmethode toegepast bij vaste activa.

De gemeente Bladel hanteert in beginsel de lineaire methode. De belangrijkste argumenten hiervoor zijn het feit dat de afschrijving constant blijft, deze methode ten opzichte van de annuïtaire methode beter rekening houdt met de relatief sterke waardedaling in de eerste jaren van de gebruiksperiode, de stijgende onderhoudskosten bij veroudering en de methode is over de gehele gebruiksduur gezien goedkoper, omdat de rente jaarlijks daalt. Voorgesteld wordt als basis de lineaire methode te blijven gebruiken.

Ad 2. Bij de annuïtaire afschrijvingsmethode blijven de kapitaallasten gelijk gedurende de hele economische levensduur. In de beginjaren is de boekwaarde nog hoog en zijn de rentelasten daarom hoger. De hogere rentelasten worden gecompenseerd door minder snel af te schrijven. In de laatste jaren daalt de boekwaarde snel door grotere afschrijvingsbedragen. De rentelasten zijn dan evenredig laag.

kapitaallasten

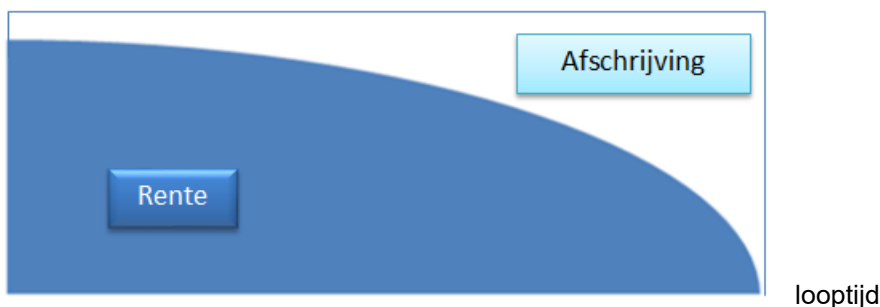

Door de gelijkblijvende jaarlasten past deze afschrijvingsmethode bij objecten die structureel opbrengsten genereren, zoals bijvoorbeeld woningen waarvoor huur ontvangen wordt waarmee onder andere rente en afschrijving bekostigd worden. Er is dan een betere match tussen baten en lasten. De aanvangskosten zijn daarentegen bij de annuïtaire afschrijvingsmethode lager (door lagere afschrijvingscomponent) dan bij de lineaire afschrijvingsmethode.

We passen de annuïtaire afschrijvingsmethode toe bij woningen die bekostigd worden uit structurele inkomsten (huren).

5.2.4 Afschrijvingstermijnen

In paragraaf 5.1 is aangegeven dat op vaste activa met een beperkte gebruiksduur wordt afgeschreven volgens een stelsel dat is afgestemd op de verwachte toekomstige gebruiksduur, rekening houdend met een eventuele restwaarde.

Bij het bepalen van de afschrijvingstermijn is het belangrijk de grondslag stelselmatig te bepalen. Dit houdt in dat de gemeente zoveel mogelijk dezelfde grondslag gebruikt. Alleen als er gegronde redenen zijn mag de wijze van waarderen en afschrijven worden gewijzigd. Verder houdt dit vereiste in dat gelijksoortige activa gemeente breed op dezelfde wijze worden gewaardeerd en afgeschreven. Dit komt tot uitdrukking in een tabel met voorgeschreven afschrijvingstermijnen, die als bijlage 2 bij deze nota is opgenomen.

Voor het bepalen van de afschrijvingstermijn wordt de afschrijvingstabel gehanteerd die is opgenomen in bijlage 2. De tabel is niet limitatief en kan desgewenst aangevuld worden met nieuwe soorten activa en bijbehorende afschrijvingstermijnen.

Er kunnen zich omstandigheden voordoen die dwingen tot afwijkingen van het te voeren afschrijvingsbeleid. Dit kan bij:

- projectfinanciering met een specifieke object gebonden financieringsconstructie, veelal in combinatie met een specifieke rente. Dit is alleen toegestaan na een expliciet raadsbesluit en
- het synchroon laten verlopen van rente en afschrijving met dekkingsmiddelen, rijks voorschriften en/of ter voorkoming van schoksgewijze tariefsverhogingen, bijvoorbeeld huur en andere tarieven.

Indien het voornemen bestaat om af te wijken van de uitgangspunten en richtlijnen (termijnen en methode van afschrijving) wordt dit voorgelegd aan het college en vervolgens aan de raad.

Een wijziging van een verwachte toekomstige gebruiksduur c.q. gebruikintensiteit is een schattingswijziging. De bestaande (rest)boekwaarde wordt niet herrekend, maar over de langere of kortere, dan wel gelijkblijvende verwachte toekomstige gebruiksduur afgeschreven volgens de voorschriften van de Commissie BBV.

5.2.5 Componentenbenadering

Op grond van de voorschriften kan de gemeente kiezen voor de componentenbenadering of voor het in zijn geheel activeren van een actief. De componentenbenadering houdt in dat verschillende samenstellende delen van een materieel vast actief, die afzonderlijk vervangen kunnen worden, afzonderlijk worden afgeschreven op basis van de individuele waardevermindering van die delen. Per deel kan de technische of economische levensduur namelijk verschillen.

De opsplitsing in componenten wordt bepaald aan de hand van de economische of technische levensduur van die componenten. De componentenbenadering resulteert in verschillende afschrijvingstermijnen voor ieder onderdeel. Wat als een aparte component dient te worden aangemerkt vloeit voort uit de tabel met afschrijvingstermijnen. De componentenbenadering is een afschrijvingsmethode voor vaste activa (met name bij investeringen met een economisch nut) die uit meerdere eenheden zijn samengesteld. De samenstellende delen gaan niet allemaal even lang mee. Daarom staat het BBV toe een actief onder te verdelen in componenten, waarbij elke component een andere afschrijvingstermijn krijgt.

De toepassing van de componentenbenadering kan worden geïllustreerd aan de hand van het verkrijgen van een kantoorpand:

- | | |
|--|---------------------------|
| - Grond | → niet afschrijven |
| - Gebouw | → afschrijving in 40 jaar |
| - Installaties (bijvoorbeeld verwarming) | → afschrijving in 15 jaar |
| - Inventaris | → afschrijving in 10 jaar |

De kosten voor de te onderscheiden samenstellende delen worden op basis van bovenstaande opdeling afzonderlijk verwerkt en afgeschreven. In het voorbeeld kan na 15 jaar de vervanging van een cv-ketel opnieuw worden geactiveerd. Omdat op gronden niet mag worden afgeschreven dient de ondergrond van een materieel vast actief ten allen tijde als een separaat actief te worden geadmistreerd.

De componentenbenadering wordt waar mogelijk toegepast. Bij componenten die apart geactiveerd worden is van belang dat elke component een afschrijvingstermijn krijgt die overeenkomt met zijn economische of technische levensduur.

De gemeente kan er ook voor kiezen om een materieel actief in zijn geheel te activeren en één afschrijvingstermijn te hanteren. De onderdelen die een kortere gebruiksduur hebben dan de vooraf bepaalde gebruiksduur van het gehele actief, en dus eerder vervangen moeten worden, vallen onder het groot onderhoud. Via het vormen van een onderhoudsvoorziening kunnen de kosten van toekomstig groot

onderhoud gelijkmatig gespreid worden in de tijd. Door het toepassen van een componentenbenadering bij afschrijving is het vormen van een voorziening groot onderhoud minder van belang.

5.2.6 Extra afschrijven

Alleen in gevallen waarbij de economische waardedaling van het activum sneller verloopt dan de daling van de boekwaarde is extra incidentele afschrijving toegestaan. Als het actief buiten gebruik wordt gesteld of tenietgaat, dan moet de boekwaarde in één keer afgeschreven te worden.

Indien de bestemming van een actief wijzigt, wordt de actuele waarde van de nieuwe bestemming in de toelichting op de balans opgenomen. Extra afschrijvingen dienen onafhankelijk van het resultaat van het boekjaar in aanmerking te worden genomen (artikel 63 en 65 BBV).

5.2.7 Startmoment van afschrijvingen

Het moment van aanvang van afschrijving is van belang voor de hoogte van de kapitaallasten. De Commissie BBV doet de aanbeveling om vast te leggen vanaf welk moment wordt begonnen met afschrijven. Hierbij zijn rekeningtechnisch diverse alternatieven denkbaar, zoals:

- starten in het jaar waarin het actief gereed komt c.q. verworven wordt vanaf het moment dat het actief in gebruik genomen wordt;
- starten medio het begrotingsjaar waarin het actief gereed komt c.q. verworven wordt of
- starten in het begrotingsjaar dat volgt op het jaar waarin het actief gereed komt c.q. verworven wordt.

De gemeente Bladel sluit aan bij de laatste keuze: de afschrijvingslasten starten op 1 januari van het jaar volgend op het jaar waarin het actief gereed komt c.q. verworven wordt. Dit is overigens ook al praktijk op basis van het huidige afschrijvingsbeleid.

Voor het doorbelasten van kapitaallasten wordt een onderscheid gemaakt tussen het in de begroting en het op rekeningbasis doorbelasten van kapitaallasten (rente + afschrijving). Voor de begroting wordt een andere keuze gemaakt. We hebben hier bewust gekozen voor 1 januari van het begrotingsjaar dat volgt op het jaar waarin het krediet beschikbaar is gesteld. Op deze manier schuiven we de lasten van gemaakte keuzes in de begroting niet te ver voor ons uit en blijven we een reëel beeld houden.

Begroting:

De investeringen zowel met een economische nut als investeringen in de openbare ruimte met een maatschappelijk nut wordt begonnen met afschrijven per 1 januari van het begrotingsjaar dat volgt op het jaar waarin het krediet beschikbaar is gesteld.

Jaarstukken:

De investeringen zowel met een economische nut als investeringen in de openbare ruimte met een maatschappelijk nut wordt begonnen met afschrijven per 1 januari van het begrotingsjaar dat volgt op het jaar waarin het actief gereedgekomen/verworven is.

5.3 Stelsel- en schattingswijziging

In de toelichting op de balans moet worden vermeld van welke waarderingsgrondslagen is uitgegaan. Hierin dient van jaar tot jaar een consistente lijn te worden gevolgd. Mocht er toch sprake zijn van een wijziging met betrekking tot de grondslagen (bijvoorbeeld afschrijvingstermijn of -methode), dan dient deze nieuwe keuze nauwkeurig te worden onderbouwd. Dit dient te geschieden conform de notitie over stelsel- en schattingswijzigingen van de Commissie BBV

Afschrijvingen mogen alleen om gegronde redenen op andere grondslagen geschieden dan in het voorgaand jaar artikel 64 lid 2 BBV, zodat het financiële verloop van jaar tot jaar kan worden gevolgd. In geval wordt afgeweken van de methode van reguliere afschrijvingen, dan wordt dit toegelicht in de toelichting op de balans.

Het BBV onderscheid tussen een *stelselwijziging* en een *schattingwijziging* is als volgt:

- a. Een stelselwijziging betreft een wijziging van de vrij te kiezen waarderings(activerings)grondslag (bijvoorbeeld van niet activeren, naar wél activeren met een afschrijving op basis van een verwachte toekomstige gebruiksduur);

- b. Een schattingswijziging (door nieuwe inzichten) betreft een wijziging van een verwachte toekomstige gebruiksduur c.q. (rest)gebruikswaarde (bijvoorbeeld via een andere afschrijvingsmethode).

Onder andere vanwege de gewenste administratieve eenvoud, is de Commissie BBV van mening dat voor een stelselwijziging en/of een schattingswijziging geen terugwerkende kracht kan gelden. Er vindt dus geen herrekening of herwaardering over de al afgeschreven waarden plaats. De nog bestaande(rest)boekwaarden worden dus via de nieuwe inzichten afgeschreven.

6. Rente

Een afzonderlijk hoofdstuk in deze nota is gewijd aan het onderwerp rente. Activa leggen beslag op de beschikbare financieringsmiddelen van de gemeente. De daarmee gepaard gaande kosten worden als rente in de jaarlijkse kapitaallasten opgenomen.

6.1 Rente als kapitaallast

Een van de componenten om investeringen te kunnen uitvoeren is het beschikbaar hebben van voldoende liquide middelen. Hiervoor gebruikt de gemeente beschikbare liquide middelen of trekt zij geldleningen aan tegen het bij de bank geldende rentepercentage. En geld lenen kost (in principe) geld.

Aan alle geactiveerde kapitaaluitgaven wordt rente toegerekend. Dit zijn de lasten die voortkomen uit financiering van de investering. De combinatie van rente en afschrijving vormen de kapitaallasten die zowel in de begroting als in de jaarrekening ten laste van de exploitatie worden gebracht.

6.2 Omslagrente

Conform hetgeen gesteld in de Financiële verordening gemeente Bladel 2025 wordt de aan activa toegerekende rente berekend op basis van de renteomslag. De rente wordt als volgt toegerekend:

1. Voor gerealiseerde activa met een boekwaarde per 1 januari (de 'aanwezige activa') op de staat van activa wordt rente berekend over die boekwaarde per 1 januari.
2. Voor nog niet afgesloten kredieten geldt dat rente wordt berekend over de eventuele aanwezige boekwaarde per 1 januari.

Via deze renteomslag wordt het saldo van rentelasten en -baten toegerekend aan de taakvelden. Het percentage van deze omslagrente wordt bepaald aan de hand van de te verwachten betalen rente in verhouding tot de verwachte boekwaarde van alle activa op 1 januari van het begrotingsjaar. Het omslagpercentage mag binnen een marge van 0,5% worden afgerond. Bij iedere begroting wordt vastgesteld in hoeverre de rekenrente dient te worden bijgesteld.

In de begroting wordt rente gecalculeerd met ingang van 1 januari van het begrotingsjaar na het jaar waarin het krediet beschikbaar is gesteld.
Op realiteitsbasis is en blijft altijd de actuele boekwaarde uitgangspunt voor de renteberekening. Rente wordt niet geactiveerd.

Indien de werkelijke rentelasten (in de jaarstukken) afwijken van de rentelasten die op basis van de voor gecalculeerde renteomslag aan de taakvelden zijn toegerekend, dan kan de gemeente besluiten tot correctie. Deze correctie is verplicht indien deze afwijking groter is dan 25%.

Alhoewel in het BBV de mogelijkheid vooralsnog blijft bestaan om een rentevergoeding over het eigen vermogen en de voorzieningen te berekenen en deze door te belasten aan de taakvelden, adviseert de Commissie BBV vanwege het verlangde inzicht, de eenvoud en transparantie deze systematiek niet (meer) toe te passen.

De gemeente Bladel neemt de aanbeveling van de Commissie BBV over en berekent geen rente meer over het eigen vermogen en voorzieningen. De doorbelasting aan de taakvelden wordt hiermee verlaagd.

Voor voorzieningen die tegen contante waarde zijn gewaardeerd voegen we de bespaarde rente aan de voorziening toe.

We berekenen geen rente over het eigen vermogen en de voorzieningen.

De omslagrente moet vervolgens op consistente en eenduidige wijze worden toegerekend aan de individuele activa. Het is niet toegestaan om per investering of taakveld te differentiëren in het toe te rekenen rentepercentage. Dit geldt alleen voor de systematiek van omslagrente.

Ingeval van projectfinanciering (met externe financieringsmiddelen) van investeringen worden de hiermee gemoeide rentelasten één op één aan het investeringsgoed toegerekend. De rente over de nieuwe investeringen gedurende het jaar maakt onderdeel uit van de werkelijke rentelasten in dat boekjaar die aan de activa per 1 januari worden toegerekend.

6.3 Totaal of projectfinanciering

In Bladel hanteren we in beginsel het systeem van totaalfinanciering. Dat betekent dat de werkelijk betaalde rente op leningen niet rechtstreeks doorbelast wordt aan individuele investeringsprojecten, maar wel naar evenredigheid wordt verdeeld (= omgeslagen) over de vaste activa en de activa in ontwikkeling. Het is een vergoeding voor het beslag dat de boekwaarde van een investering legt op de financieringsmiddelen van de gemeente. Het rentepercentage wordt vastgesteld conform BBV-regels.



Conform de notitie rente van de Commissie BBV:
* in de begroting de omslagrente afgerond kan worden binnen een marge van 0,5%
* bij een afwijking van meer dan 25% tussen de werkelijke rentelasten en de gecalculerde rentelasten

wordt de renteomslag gecorrigeerd.

Projectfinanciering is uitzondering. Van projectfinanciering is sprake wanneer een lening extern is aangetrokken specifiek ten behoeve van de financiering van een specifiek project. Er kan slechts voor bijzondere majeure projecten en gemotiveerd afgeweken worden van de hiervoor beschreven algemene beleidsregel. De rentekosten van de activa die partieel (met projectfinanciering) zijn gefinancierd worden dan aan het betreffende taakveld toegerekend en worden niet meegenomen in de omslagrente over het geheel van de activa. Alleen voor de financiering van MFA Hapert heeft de raad besloten projectfinanciering aan te trekken.

Indien sprake is van projectfinanciering worden de rentelasten voortkomend uit deze financiering toegerekend aan die activiteit op het betreffende taakveld. De raad moet over de projectfinanciering specifiek een besluit nemen.

Voor de renteberekening ten aanzien van bouwgrondexploitaties wordt verwezen naar de BBV-notitie Grondbeleid in begroting en jaarstukken (2023). Voor de rentetoerekening aan de grondexploitaties kan gebruik worden gemaakt van de reguliere omslagrente of specifieke rente van de projectfinanciering indien daar sprake van is. Gemeente Bladel kiest ervoor om ook hier de reguliere omslagrente te hanteren.

Voor de grondexploitaties worden de renteberekeningen gebaseerd op de BBV-notitie Grondbeleid in begroting en jaarstukken (2023).

7. Onderhoud materiële vaste activa

Materiële vaste activa dienen zo lang mogelijk een bijdrage te leveren aan het doel waarvoor zij zijn aangeschaft of vervaardigd. In vervolg op de verkrijging- of vervaardigingsfase van materiële vaste activa wordt in dit hoofdstuk gesproken over de beheerfase van kapitaalgoederen. De materiële vaste activa vertegenwoordigen over het algemeen het grootste kapitaal van de gemeente. Het beheer en onderhoud kost de gemeente jaarlijks veel geld. Verantwoord omgaan met de materiële vaste activa is daarom belangrijk.

7.1

Beheerplannen

In de praktijk wordt het beleidskader (het gewenste kwaliteitsniveau) nader uitgewerkt in beheerplannen van de te onderhouden materiële vaste activa. Vanuit de beheerplannen is er een reëel inzicht in de daaruit voortvloeiende financiële consequenties. Het BBV schrijft niet voor dat gemeenten beheerplannen moeten hebben voor het onderhouden van kapitaalgoederen. Vanuit het oogpunt van risicobeheersing en inzicht in de financiële positie is het echter aan te raden dat er altijd recente beheerplannen zijn. Wanneer een gemeente een voorziening wil vormen om lasten van groot onderhoud gelijkmatig te verdelen (egaliseren) over meerdere begrotingsjaren is een recent beheerplan zelfs vereist. Een beheerplan is immers van belang om de omvang van de voorziening te bepalen die nodig is om het toekomstig groot onderhoud te kunnen bekostigen.

7.2

Soorten

onderhoud

Onderhoudslasten worden gemaakt om het object gedurende de levensduur op een bepaald kwaliteitsniveau te houden of weer te krijgen (naar behoren laten functioneren en een bepaalde representativiteit laten behouden). Onderhoud kan worden onderscheiden in groot onderhoud en klein onderhoud. Klein en groot onderhoud houdt of brengt een object in goede, oorspronkelijke staat en is dus niet van invloed op de vooraf bepaalde gebruiksduur (afschrijvingstermijn) van het object. De kosten van groot en klein onderhoud zijn dus niet levensduur verlengend en mogen daarom niet worden geactiveerd (Stellige uitspraak Commissie BBV). De lasten worden dus in het jaar van uitvoering ten laste van de exploitatie of voorziening gebracht. Daarnaast kan sprake zijn van achterstallig onderhoud.

Klein onderhoud

Bij klein onderhoud gaat het om dagelijkse reparaties die noodzakelijk zijn om het object in goede werkende en veilige staat te houden tegen een van te voren vastgesteld kwaliteitsniveau. Hierbij moet worden gedacht aan maatregelen die noodzakelijk zijn om het object blijvend naar behoren te laten functioneren of haar representativiteit te laten behouden. Klein onderhoud is het onderhoud dat vanaf het eerste of het lopende planjaar op een klein gedeelte van het object wordt uitgevoerd.

Groot onderhoud

Lasten van groot onderhoud ontstaan na een langere periode van gebruik van een object als gevolg van slijtage. Groot onderhoud is in de regel gepland onderhoud van veelal ingrijpende(re) aard als gevolg van slijtage, dat op een substantieel deel van het object wordt uitgevoerd en na een langere periode van gebruik moet worden verricht.

De mogelijkheid bestaat om de lasten van groot onderhoud ten laste van een daarvoor gevormde onderhoudsvoorziening (artikel 44 lid 1c BBV) te brengen. Voorzieningen die vooraf worden gevormd om lasten van groot onderhoud gelijkmatig te verdelen over meerdere begrotingsjaren, kunnen alleen met instemming van de raad ingesteld en gevoed worden op basis van een recent beheerplan (Stellige uitspraak Commissie BBV).

Deze voorziening dient systematisch gevuld te worden vanuit de exploitatie, zodat de voorziening over de gehele looptijd van voldoende omvang is om het groot onderhoud uit te bekostigen. Op deze wijze worden de lasten van groot onderhoud gelijkmatig over de jaren verdeeld. De omvang van de voorziening, rekening houdend met de jaarlijkse toevoegingen, moet toereikend zijn om het toekomstig geplande groot onderhoud op elk moment in de tijd ten laste van de voorziening te kunnen brengen. Aan de voorziening dient een recent (niet ouder dan 5 jaar t.o.v. het verslagleggingsjaar) beheerplan ten grondslag te liggen. Wanneer het verslagleggingsjaar bijv. 2021 is, dan mag het beheerplan niet ouder dan 2016 zijn. Deze vijf jaar dient te worden gehanteerd als richttermijn waar gemotiveerd van kan worden afgeweken (Stellige uitspraak Commissie BBV).

Een gemotiveerde afwijking houdt in dat deze motivatie is geautoriseerd door de raad en verantwoord is in de paragraaf "onderhoud kapitaalgoederen" van de begroting en jaarstukken.

Het is niet toegestaan om 1 onderhoudsvoorziening voor alle vaste activa in te stellen. Er dient per categorie, zoals opgesomd in artikel 12 BBV (wegen, riolering, water², groen en gebouwen) een voorziening te worden ingesteld.

Voor de lasten van groot onderhoud aan de vaste activa wordt gestreefd naar onderhoudsvoorzieningen gesplitst in de volgende categorieën:

- a. wegen
- b. riolering
- c. gebouwen

We hebben al geactualiseerde beheerplannen voor wegen, riolering en gebouwen. Op basis van deze plannen hebben we op basis van artikel 44 lid 1c BBV onderhoudsvoorzieningen gevormd. De omvang van de voorziening, rekening houdend met de jaarlijkse toevoegingen, moeten toereikend zijn om het toekomstig geplande groot onderhoud op elk moment in de tijd ten laste van de voorziening te kunnen brengen. Bij de actualisatie van het beheerplan groen hebben we geconcludeerd dat we geen voorziening groen nodig hebben maar kunnen volstaan met exploitatiebudgetten en kredieten.

Schematisch weergegeven geldt voor onderhoud het volgende:

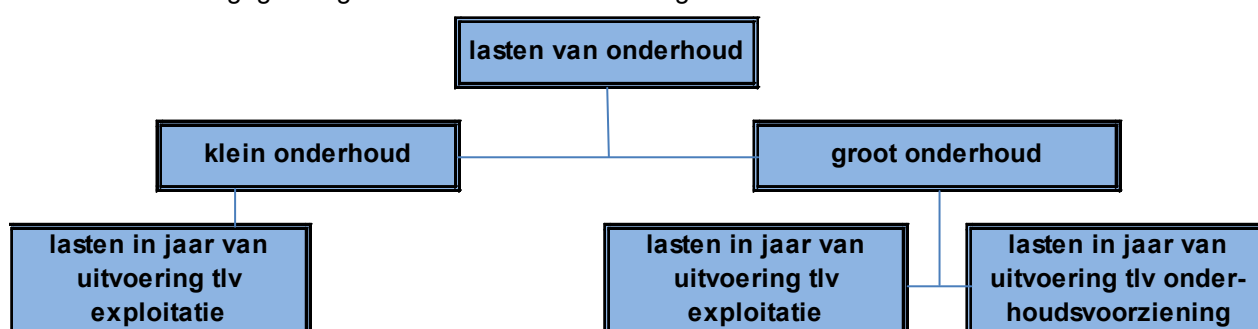

Achterstallig onderhoud

Onderhoud dat niet op tijd is uitgevoerd, waardoor een onderhoudsrichtlijn is overschreden en niet (meer) wordt voldaan aan het door de raad vastgestelde kwaliteitsniveau, wordt aangemerkt als achterstallig onderhoud. Achterstallig onderhoud kan mede ontstaan door een onvoldoende financiële vertaling in de begroting van het door de raad vastgestelde kwaliteitsniveau. Achterstallig onderhoud vanwege niet tijdige uitvoering van onderhoud, eventueel door onvoldoende beschikbaar gesteld budget, kan leiden tot schade, kapitaalvernietiging en/of onveilige situaties.

In geval van achterstallig onderhoud, waarbij sprake is van kapitaalvernietiging en/of onveilige situaties, wordt er op basis van artikel 44 lid 1a BBV een voorziening gevormd (Stellige uitspraak Commissie BBV).

7.3 Groot onderhoud en investeringen

Er is bij groot onderhoud aan een bestaand actief sprake van een investering indien de uitgaven:

- leiden tot een significante kwaliteitsverbetering en/of
- leiden tot een levensduurverlenging en/of
- aanpassingen betreffen om te voldoen aan wet- en regelgeving (bijv. investeringen in een gebouw om te voldoen aan veiligheidsvoorschriften die invloed hebben op de waarde en de levensduur).

Groot onderhoud wordt alleen geactiveerd indien de uitgaven:

- leiden tot een significante kwaliteitsverbetering en/of
- leiden tot een levensduurverlenging en/of
- aanpassingen betreffen om te voldoen aan wet- en regelgeving die invloed hebben op de waarde en de levensduur.

Wanneer uitgaven worden gedaan ten behoeve van het behoud van de oorspronkelijke kwaliteit en levensduur van een actief, dan is er sprake van onderhoud.

² Water is niet van toepassing voor onze gemeente.

8. Slotbepalingen

8.1 Citeertitel

Deze nota kan worden aangehaald onder de naam “nota waarden, activeren en afschrijven van vaste activa 2026”.

8.2 Hardheidsclausule

In die omstandigheden waarin deze “nota waarden, activeren en afschrijven van vaste activa 2026” niet voorziet beslist het college.

8.3 Inwerkingtreding

Deze nota treedt in werking op 1 januari 2026. De ‘nota reserves en voorzieningen 2021’ wordt ingetrokken.

Bijlage 1: Belangrijkste beslispunten

1. Kosten van het sluiten van geldleningen activeren we niet, maar worden direct ten laste van het resultaat gebracht.
2. Immateriële kosten voor het realiseren van een bepaald actief in eigendom van de gemeente, worden geactiveerd vanaf het moment dat het inhoudelijk en financieel kader is vastgesteld c.q. het (voorbereidings)-investeringskrediet is vrijgegeven door de gemeenteraad. Immateriële kosten in de fase(n) daarvoor worden in Bladel niet geactiveerd.
3. Bijdragen aan activa in eigendom van derden worden alleen geactiveerd als vast staat dat aan alle BBV-voorwaarden wordt voldaan.
4. Leningen verstrekt aan derden worden gewaardeerd en op de balans opgenomen tegen de nominale waarde.
5. Investerings met een aanschafwaarde van € 10.000 en lager (excl. btw) worden niet geactiveerd. De grens geldt per activum.
6. Ambtelijke voorbereidingsuren die direct bijdragen aan de vervaardiging van een actief maken deel uit van de vervaardigingsprijs worden, inclusief een opslag voor overhead, geactiveerd.
7. Bijdragen van derden die in directe relatie staan tot een actief worden op de waardering daarvan in mindering gebracht.
8. Onttrekkingen uit reserves worden niet direct in mindering gebracht op de kostprijs van investeringen om deze te verlagen.
9. In de begroting worden de kapitaallasten van vervangingsinvesteringen structureel opgenomen.
10. Op vastgoed met een maatschappelijke functie wordt alleen dan een duurzame waardevermindering toegepast, wanneer bestuurlijk is besloten het te verkopen of de bestemming te wijziging naar vastgoed met een economische functie.
11. Ten laste van het resultaat wordt de eventuele boekwaarde extra afgeschreven of boekwinst genomen.
12. Er wordt op een consequente wijze afgeschreven. Dit betekent dat de afschrijvingen geschieden onafhankelijk van het resultaat van het boekjaar.
13. Bladel schrijft materiële vaste activa in beginsel af naar een boekwaarde € 0 (nul euro), tenzij.
14. Op gronden wordt, conform BBV, niet afgeschreven.
15. In Bladel wordt over het algemeen de lineaire afschrijvingsmethode toegepast bij vaste activa.
16. We passen de annuïtaire afschrijvingsmethode toe bij woningen die bekostigd worden uit structurele inkomsten (huren).
17. Voor het bepalen van de afschrijvingstermijn wordt de afschrijvingstabel gehanteerd die is opgenomen in bijlage 2. De tabel is niet limitatief en kan desgewenst aangevuld worden met nieuwe soorten activa en bijbehorende afschrijvingstermijnen.
18. De componentenbenadering wordt waar mogelijk toegepast. Bij componenten die apart geactiveerd worden is van belang dat elke component een afschrijvingstermijn krijgt die overeenkomt met zijn economische of technische levensduur.
19. Begroting: De investeringen zowel met een economische nut als investeringen in de openbare ruimte met een maatschappelijk nut wordt begonnen met afschrijven per 1 januari van het jaar dat volgt op het begrotingsjaar waarin het krediet beschikbaar is gesteld.

20. Jaarstukken: De investeringen zowel met een economische nut als investeringen in de openbare ruimte met een maatschappelijk nut wordt begonnen met afschrijven per 1 januari van het begrotingsjaar dat volgt op het jaar waarin het actief gereedgekomen/verworven is.
21. In de begroting wordt rente gecalculeerd met ingang van 1 januari van het jaar dat volgt op het begrotingsjaar waarin het krediet beschikbaar is gesteld. Op realiteitsbasis is en blijft altijd de actuele boekwaarde uitgangspunt voor de renteberekening. Rente wordt niet geactiveerd.
22. We berekenen geen rente over het eigen vermogen en de voorzieningen. Uitzondering hierop zijn de voorzieningen die tegen contante waarde gewaardeerd zijn. De bespaarde rente voegen we toe aan de voorziening.
23. Conform de notitie rente van de Commissie BBV:
 - * in de begroting de omslagrente afgerond kan worden binnen een marge van 0,5%
 - * bij een afwijking van meer dan 25% tussen de werkelijke rentelasten en de gecalculeerde rentelasten wordt de renteomslag gecorrigeerd.
24. Indien sprake is van projectfinanciering worden de rentelasten voortkomend uit deze financiering toegerekend aan die activiteit op het betreffende taakveld. De raad moet over de projectfinanciering specifiek een besluit nemen.
25. Voor de grondexploitaties worden de renteberekeningen gebaseerd op de BBV-notitie Grondbeleid in begroting en jaarstukken (2023).
26. Voor de lasten van groot onderhoud aan de vaste activa wordt gestreefd naar onderhoudsvoorzieningen gesplitst in de volgende categorieën:
 - a. wegen
 - b. riolering
 - c. gebouwen
27. In geval van achterstallig onderhoud, waarbij sprake is van kapitaalvernietiging en/of onveilige situaties, wordt er op basis van artikel 44 lid 1a BBV een voorziening gevormd (Stellige uitspraak Commissie BBV).
28. Groot onderhoud wordt alleen geactiveerd indien de uitgaven:
 - leiden tot een significante kwaliteitsverbetering en/of
 - leiden tot een levensduurverlenging en/of
 - aanpassingen betreffen om te voldoen aan wet- en regelgeving die invloed hebben op de waarde en de levensduur.

Bijlage 2 Afschrijvingstabel

De afschrijvingstabel geeft invulling aan de betreffende uitgangspunten uit de nota waarden, activeren en afschrijven. De genoemde termijnen zijn maximale termijnen, richtinggevend en niet bindend. Wanneer wordt afgeweken van de aangegeven afschrijvingstermijnen is dit een onderdeel van het investeringsbesluit. De tabel is niet limitatief en kan aangevuld worden met nieuwe soorten activa en hun maximale afschrijvingstermijnen.

Balansrubriek	betreft	afschrijvings- termijn
Algemeen		
Activa met economisch nut en een verkrijgingsprijs van minder dan € 10.000,- worden niet geactiveerd, uitgezonderd gronden en terreinen		
Gronden en terreinen worden altijd geactiveerd.		
Immateriële vaste activa	a. kosten sluiten geldleningen b. onderzoek en ontwikkeling bepaald actief (onder voorwaarden)	tlv resultaat max. 5 jaar
Materiële vaste activa		
Gronden en terreinen	a. gronden en terreinen b. renovatie sportterreinen c. aanleg sportvelden d. aanleg gravelbanen e. aanleg kunstgras sportvelden	niet 25 jaar 40 jaar 25 jaar 10 jaar
Woonruimten	* a. woningen b. renovatie, restauratie, uitbreiding en aankoop woonruimten c. semi-permanante woningen	40 jaar 25 jaar 15 jaar
Bedrijfsgebouwen	a. nieuwbouw bedrijfs- en schoolgebouwen b. kleedlokalen sportvoorzieningen c. renovatie, restauratie, uitbreiding en aankoop bedrijfs- en schoolgebouwen d. semi-permanente gebouwen/ noodlokalen/ loodsen/ opslagplaatsen e. dierenverblijf	40 jaar 40 jaar 25 jaar 15 jaar 25 jaar
Grond- weg- en waterbouw- kundige werken	a. bergbezinkbassins, vrijval en druk rioleringen b. rioolgemalen bouwkundig c. rioolgemalen mechanisch en electrisch d. aanleg wegen, pleinen en rotondes e. aanleg tunnels, viaducten en bruggen f. aanleg plantsoenen, parken en groenvoorzieningen g. reconstructie plantsoenen, parken en groenvoorzieningen h. reconstructie / rehabilitatie wegen, pleinen en rotondes i. straatmeubilair (abri's, bewegwijzering, straatnaamborden, verkeersborden) j. verkeersregelinstallaties k. lichtmasten openbare verlichting l. armaturen openbare verlichting m. aanleg speelterreinen n. speeltoestellen	50 jaar 50 jaar 20 jaar 50 jaar 1 50 jaar 2 40 jaar 25 jaar 50 jaar 3 10 jaar 12 jaar 40 jaar 20 jaar 20 jaar 10 jaar
Vervoersmiddelen	a. vrachtwagens en tractoren b. bedrijfswagens	12 jaar 8 jaar

Balansrubriek	betreft	afschrijvings- termijn
Machines, apparaten en installaties	a. automatiseringsmiddelen	3-5 jaar
	b. kantoormeubilair	10 jaar
	c. meubilair scholen en gemeenschapshuizen	15 jaar
	d. strooibehoeften	10 jaar
	e. technische installaties	15 jaar
	f. veiligheidsvoorzieningen	10 jaar
	g. bij (eerste) inrichtingen e.d., waarbij de zgn. componentenbenadering niet is en ook niet zal worden toegepast, wordt een forfaitaire afschrijvingstermijn gehanteerd van	25 jaar
Overige materiële vaste activa	a. hekwerken, terreininfrastructuur/-afscheiding	15 jaar
	b. buitenterreinen	25 jaar
	c. rijwielstalling/berging	15 jaar
	d. schuilhutten	25 jaar
	e. luchtfoto's	5 jaar
Financiële vaste activa	a. bijdragen in activa van derden (als ware het actief in bezit van de gemeente)	variabel
Restwaarde	** a. bedrijfsgebouwen: gemeentehuis	25% WOZ waarde
	b. bedrijfsgebouwen: overig	10% WOZ-waarde
	c. woningen	50% WOZ-waarde
	d. vervoermiddelen	5% aanschafwaarde
	e. overige activa	geen

Vorengenoemde opsomming is niet uitputtend. Voorts blijft het in incidentele gevallen, bijvoorbeeld indien de werkelijke levensduur sterk afwijkt, mogelijk af te wijken van de in deze bijlage genoemde afschrijvingstermijnen.

* In het algemeen wordt de lineaire afschrijvingsmethode toegepast. Bij woningen hanteren we daarentegen de annuïtaire afschrijvingsmethode.

** Normaal gesproken wordt de boekwaarde van een activum aan het eind van de afschrijvingstermijn tot € 0 gereduceerd. Voor sommige vaste activa wordt echter van tevoren vastgesteld dat sprake dient te zijn van een restwaarde, omdat een deel van het actief geacht wordt altijd zijn waarde te behouden (tot het moment van verkoop of buitengebruikstelling. De reden voor het hanteren van een restwaarde dient goed te zijn onderbouwd.

		<u>was</u>
Grond- weg- en waterbouw- kundige werken	d. aanleg wegen, pleinen en rotondes	40 jaar 1
	e. aanleg tunnels, viaducten en bruggen	40 jaar 2
	h. reconstructie / rehabilitatie wegen, pleinen en rotondes	25 jaar 3

Bijlage 3: relevante artikelen BBV

Titel 4.5. De balans en de toelichting

Paragraaf 4.5.1. Algemeen

Artikel 30

In de balans worden naast de cijfers per balansdatum tevens de cijfers van de balans van het vorige begrotingsjaar opgenomen.

Paragraaf 4.5.2. Hoofdindeling van de balans

Artikel 31

Op de balans worden de activa onderscheiden in vaste en vlottende activa, al naar gelang zij zijn bestemd om de uitoefening van de werkzaamheid van de provincie onderscheidenlijk gemeente al dan niet duurzaam te dienen

Artikel 32

Op de balans worden de passiva onderscheiden in vaste en vlottende passiva.

Paragraaf 4.5.3. Vaste activa

Artikel 33

Onder de vaste activa worden afzonderlijk opgenomen de immateriële, de materiële en de financiële vaste activa.

Artikel 34

In de balans worden onder de immateriële vaste activa afzonderlijk opgenomen:

- a. kosten verbonden aan het sluiten van geldleningen en het saldo van agio en disagio;
- b. kosten van onderzoek en ontwikkeling voor een bepaald actief;
- c. bijdragen aan activa in eigendom van derden.

Artikel 35

1 In de balans worden onder de materiële vaste activa afzonderlijk opgenomen:

- a. investeringen met een economisch nut;
 - b. investeringen met een economisch nut, waarvoor ter bestrijding van de kosten een heffing kan worden geheven;
 - c. investeringen in de openbare ruimte met een maatschappelijk nut.
- 2 Van de materiële vaste activa wordt aangegeven welke in erfpacht zijn uitgegeven.

Artikel 36

In de balans worden onder de financiële vaste activa afzonderlijk opgenomen:

- a. kapitaalverstrekkingen aan:
 1. deelnemingen;
 2. gemeenschappelijke regelingen;
 3. overige verbonden partijen;
- b. leningen aan:
 1. openbare lichamen als bedoeld in artikel 1, onderdeel a, van de Wet financiering decentrale overheden;
 2. woningbouwcorporaties;
 3. deelnemingen;
 4. overige verbonden partijen;
- c. overige langlopende leningen;
- d. uitzettingen in 's Rijks schatkist met een rentetypische looptijd van één jaar of langer;
- e. uitzettingen in de vorm van Nederlands schuld papier met een rentetypische looptijd van één jaar of langer;
- f. overige uitzettingen met een rentetypische looptijd van één jaar of langer.

Artikel 44

1. Voorzieningen worden gevormd wegens:

- a. verplichtingen en verliezen waarvan de omvang op de balansdatum onzeker is, doch redelijkerwijs te schatten;

- b. op de balansdatum bestaande risico's ter zake van bepaalde te verwachten verplichtingen of verliezen waarvan de omvang redelijkerwijs is te schatten;
 - c. kosten die in een volgend begrotingsjaar zullen worden gemaakt, mits het maken van die kosten zijn oorsprong mede vindt in het begrotingsjaar of in een voorafgaand begrotingsjaar en de voorziening strekt tot gelijkmatige verdeling van lasten over een aantal begrotingsjaren;
 - d. de bijdragen aan toekomstige vervangingsinvesteringen, waarvoor een heffing wordt geheven als bedoeld in artikel 35, eerste lid, onder b.
2. Tot de voorzieningen worden ook gerekend van derden verkregen middelen die specifiek besteed moeten worden, met uitzondering van de voorschotbedragen, bedoeld in artikel 49, onderdeel b.
 3. Voorzieningen worden niet gevormd voor jaarlijks terugkerende arbeidskosten gerelateerde verplichtingen van vergelijkbaar volume.

Paragraaf V. Waardering, activeren en afschrijven

Artikel 51

In de toelichting op de balans wordt aangegeven volgens welke methoden de afschrijvingen worden berekend.

Artikel 52

1. In de toelichting op de balans worden onder de materiële vaste activa afzonderlijk opgenomen:
 - a. gronden en terreinen;
 - b. woonruimten;
 - c. bedrijfsgebouwen;
 - d. grond-, weg- en waterbouwkundige werken;
 - e. vervoermiddelen;
 - f. machines, apparaten en installaties;
 - g. overige materiële vaste activa.
2. In de toelichting op de balans wordt het verloop van de activa, als bedoeld in het eerste lid, gedurende het begrotingsjaar, in een sluitend overzicht weergegeven. Daaruit blijken, voor zover van toepassing:
 - a. de boekwaarde aan het begin van het begrotingsjaar;
 - b. de investeringen of desinvesteringen;
 - c. de afschrijvingen;
 - d. bijdragen van derden direct gerelateerd aan een actief;
 - e. afwaarderingen wegens duurzame waardeverminderingen;
 - f. de boekwaarde aan het einde van het begrotingsjaar.

Artikel 59

- 1 Alle investeringen worden geactiveerd.
- 2 In afwijking van het eerste lid worden kunstvoorwerpen met een cultuurhistorische waarde niet geactiveerd.

Artikel 60

Kosten van onderzoek en ontwikkeling voor een bepaald actief kunnen worden geactiveerd indien:

- a. het voornemen bestaat het actief te gebruiken of te verkopen;
- b. de technische uitvoerbaarheid om het actief te voltooien vaststaat;
- c. het actief in de toekomst economisch of maatschappelijk nut zal genereren en;
- d. de uitgaven die aan het actief zijn toe te rekenen betrouwbaar kunnen worden vastgesteld.

Artikel 61

Bijdragen aan activa in eigendom van derden kunnen worden geactiveerd, indien:

- a. er sprake is van een investering door een derde;
- b. de investering bijdraagt aan de publieke taak;
- c. de derde zich heeft verplicht tot het daadwerkelijk investeren, op een wijze zoals is overeengekomen en;
- d. de bijdrage kan worden teruggevorderd, indien de derde in gebreke blijft of de provincie onderscheidenlijk gemeente anders recht kan doen gelden op de activa die samenhangen met de investering.

Artikel 62

- 1 Alle vaste activa worden voor het bedrag van de investering geactiveerd.
- 2 In afwijking van het eerste lid worden de bijdragen van derden die in directe relatie staan met het actief op de waardering daarvan in mindering gebracht.
- 3 In afwijking van het eerste lid moeten de voorzieningen, bedoeld in artikel 44, eerste lid, onder d, in mindering gebracht worden op de investeringen, bedoeld in artikel 35, eerste lid, onder b.

Artikel 63

- 1 Activa worden gewaardeerd op basis van de verkrijgings- of vervaardigingsprijs.

- 2 De verkrijgingsprijs omvat de inkoopprijs en de bijkomende kosten.
- 3 De vervaardigingsprijs omvat de aanschaffingskosten van de gebruikte grond- en hulpstoffen en de overige kosten, welke rechtstreeks aan de vervaardiging kunnen worden toegerekend. In de vervaardigingsprijs kunnen voorts worden opgenomen een redelijk deel van de indirecte kosten en de rente over het tijdvak dat aan de vervaardiging van het actief kan worden toegerekend; in dat geval vermeldt de toelichting dat deze rente is geactiveerd.
- 4 Voor in erfpacht uitgegeven gronden geldt de uitgifteprijs van eerste uitgifte als verkrijgingsprijs. Gronden in eeuwigdurende erfpacht worden gewaardeerd tegen registratiewaarde.
- 5 Van activa waarvan de bestemming verandert, wordt de actuele waarde van de nieuwe bestemming in de toelichting op de balans opgenomen.
- 6 In afwijking van het eerste lid is waardering tegen actuele waarde toegestaan voor de activa van de Nazorgfondsen bedoeld in artikel 15.47 van de Wet milieubeheer.
- 7 Passiva worden gewaardeerd tegen de nominale waarde, met uitzondering van voorzieningen die tegen contante waarde zijn gewaardeerd.
- 8 Eventuele voorzieningen wegens oninbaarheid worden met de boekwaarde van leningen en vorderingen verrekend.

Artikel 64

- 1 De afschrijvingen geschieden onafhankelijk van het resultaat van het boekjaar.
- 2 Slechts om gegronde redenen mogen de afschrijvingen geschieden op andere grondslagen dan die welke in het voorafgaande begrotingsjaar zijn toegepast. De reden van de verandering wordt in de toelichting op de balans uiteengezet. Tevens wordt inzicht gegeven in haar betekenis voor de financiële positie en voor de baten en de lasten aan de hand van aangepaste cijfers voor het begrotingsjaar of voor het voorafgaande begrotingsjaar.
- 3 Op vaste activa met een beperkte gebruiksduur wordt jaarlijks afgeschreven volgens een stelsel dat is afgestemd op de verwachte toekomstige gebruiksduur.
- 4 In afwijking van het derde lid is de afschrijvingsduur voor de immateriële vaste activa, bedoeld in artikel 34 onder a, maximaal gelijk aan de looptijd van de lening.
- 5 In afwijking van het derde lid is de afschrijvingsduur voor de immateriële vaste activa, bedoeld in artikel 34 onder b, ten hoogste vijf jaar.
- 6 Voor bijdragen aan de activa in eigendom van derden, bedoeld in artikel 34, onderdeel c, is de afschrijvingsduur maximaal gelijk aan die van de activa waarvoor de bijdrage aan derden wordt verstrekt.

Artikel 65

- 1 Naar verwachting duurzame waardeverminderingen van vaste activa worden onafhankelijk van het resultaat van het boekjaar in aanmerking genomen.
- 2 Voorraden en deelnemingen worden tegen de marktwaarde gewaardeerd indien de marktwaarde lager is dan de verkrijgings- of vervaardigingsprijs.
- 3 Een actief dat buiten gebruik wordt gesteld wordt afgewaardeerd op het moment van buitengebruikstelling, indien de restwaarde lager is dan de boekwaarde.

Bijlage 4: Stellige uitspraken en aanbevelingen Commissie BBV

Stellige uitspraken

- Software als afzonderlijk actief valt onder de materiële vaste activa, als bedoeld in artikel 35 lid 1a BBV (investeringen met een economisch nut).
- Licenties op software voor onbepaalde duur, die in één keer in rekening worden gebracht vallen onder de materiële vaste activa als bedoeld in artikel 35, lid 1a BBV (investeringen met een economisch nut).
- Voor vastgoed met een economische functie is – ingeval van een duurzame waardevermindering – afwaardering verplicht en wordt de toets met behulp van de directe opbrengstwaarde voorgeschreven.
- Een wijziging van een verwachte toekomstige gebruiksduur c.q. gebruiksintensiteit is een schattingswijziging. De bestaande (rest)boekwaarde wordt niet herrekend, maar over de langere, dan wel kortere, dan wel gelijkblijvende verwachte toekomstige gebruiksduur afgeschreven.
- Een wijziging van de ‘vrij te kiezen’ waarderingsgrondslagen is een stelselwijziging. Bij een stelselwijziging worden bestaande (rest)boekwaarden niet herrekend, maar over de langere, dan wel kortere, dan wel gelijkblijvende verwachte gebruiksduur afgeschreven.
- Uit hoofde van rechtmatigheid kunnen besluiten tot een stelsel- of schattingswijziging met betrekking tot materiële vaste activa uiterlijk tot het eind (31-12) van het desbetreffende begrotingsjaar worden genomen door de raad.
- Klein- en groot onderhoud houdt of brengt een object in goede, oorspronkelijke staat en is dus niet van invloed op de bepaalde gebruiksduur (afschrijvingstermijn) van het object en mag daarom niet worden geactiveerd.
- Voorzieningen die vooraf worden gevormd om lasten van groot onderhoud gelijkmatig te verdelen over meerdere begrotingsjaren, kunnen alleen met instemming van de raad ingesteld en gevoed worden op basis van een recent beheerplan.
- Onder recent beheerplan wordt een beheerplan verstaan van maximaal vijf jaar oud ten opzichte van het verslagleggingsjaar. Deze vijf jaar dient te worden gehanteerd als richttermijn waar gemotiveerd van kan worden afgeweken. Een gemotiveerde afwijking houdt in dat deze motivatie is geautoriseerd door de raad en verantwoord is in de paragraaf ‘Onderhoud kapitaalgoederen’ van de begroting en de jaarstukken.
- Tussentijdse bijstelling van het beheerplan binnen de vijf jaar is verplicht, indien een belangrijke afwijking is opgetreden in de staat van het onderhoud.
- In geval van achterstallig onderhoud, waarbij sprake is van kapitaalvernietiging en/of onveilige situaties, wordt er op basis van artikel 44 lid 1a BBV een voorziening gevormd.
- De toe te rekenen rentelasten aan de taakvelden 3.2 Fysieke bedrijfsinfrastructuur en 8.2 Grondexploitatie betreft de omslagrente conform de notitie Rente van de commissie BBV of betreft de rentelast van financiering die specifiek voor een grondexploitatie is aangetrokken (projectfinanciering). Deze rentelasten mogen worden toegevoegd aan de post voorraden, bouwgronden in exploitatie (BIE). Indien de gemeente geen externe financiering heeft, is het niet toegestaan rente toe te rekenen aan de taakvelden 3.2 Fysieke bedrijfsinfrastructuur en 8.2 Grondexploitatie. De rentetoerekening vindt plaats op basis van de bruto-boekwaarden van de grondexploitaties van de BIE per 1 januari. Ook over grondexploitaties waarbij de verantwoorde opbrengsten hoger zijn dan de kosten, waardoor de boekwaarde van een BIE negatief is, wordt rente (in dit geval een baat) toegerekend.
- De restwaarde dient reëel en per actief te worden geschat. Er wordt bij de bepaling van de restwaarde geen rekening gehouden met mogelijke waardeveranderingen vanwege inflatie of veranderde marktomstandigheden. De restwaarde is de schatting, tegen het prijspeil van het moment van ingebruikname.

Aanbeveling

- De commissie BBV beveelt aan om de wijze waarop met investeringen in materiële vaste activa en bijbehorende afschrijvingen wordt omgegaan vast te leggen in de paragraaf onderhoud kapitaalgoederen, een nota investeringen of de financiële verordening ex artikel 212 Gemeentewet. In aanvulling hierop kan een investeringsplan voor het huidige en de komende jaren een bijlage vormen die jaarlijks geactualiseerd wordt.

Bijlage 5: Verklarende woordenlijst

Aankoopprijs

De aankoopprijs, ook wel de 'verrijingsprijs' genoemd, is de som van alle inkoopkosten exclusief verrekenbare of compensabele btw en vermeerderd met de bijkomende kosten. Voorbeelden van bijkomende kosten zijn: notariskosten en overdrachtsbelasting.

Achterstallig onderhoud

Onderhoud dat niet op tijd is uitgevoerd, waardoor een onderhoudsrichtlijn is overschreden en niet (meer) wordt voldaan aan het door de raad vastgestelde kwaliteitsniveau. Achterstallig onderhoud kan leiden tot schade en/of onveilige situaties, hetgeen vaak leidt tot hogere herstelkosten. In dat geval is er een zodanig slechte onderhoudstoestand dat de waarde, het gebruik en/of de levensduur van het investeringsgoed wordt aangetast.

Activa (enkelvoud: actief of activum)

Activa zijn de bezittingen van de gemeente op een bepaald moment, de waarde ervan uitgedrukt in euro's.

Activeren

Het op de balans presenteren van de financiële waarde van een kapitaalgoed (investering) met meerjarig nut dat vanaf dat moment als bezit kan worden beschouwd

Afschrijven

Het op een methodische wijze in de boekhouding tot uitdrukking brengen van de waardedaling van een kapitaalgoed over een bepaalde periode.

Agio/Disagio

Agio is het verschil tussen het bedrag waarvoor een lening wordt aangegaan en het bedrag dat aan de geldnemer wordt uitgekeerd. Bij aandelen is agio het verschil tussen de nominale waarde en het bedrag dat feitelijk betaald is voor de aandelen. Bij disagio is minder betaald dan de nominale waarde.

Annuïtaire afschrijvingsmethode

Een afschrijvingsmethode waarbij de kapitaallasten jaarlijks gelijk zijn gedurende de gehele economische levensduur van de investering. In de beginjaren is de afschrijvingscomponent laag en de rentecomponent hoog. Aan het eind ligt deze verhouding andersom.

Balans

De balans geeft de grootte en de samenstelling van het vermogen van de gemeente weer op een bepaald tijdstip. De bezittingen staan aan de activa-kant, dat is de linkerkant van de balans. Aan de passiva-kant, dat is de rechterkant, staat hoe de het bezit gefinancierd is.

Boekwaarde

Dit is de waarde van een actief op de balans. De boekwaarde wordt bepaald door de verkrijgings- of vervaardigingsprijs te verminderen met de reeds gedane afschrijvingen.

Boekwinst/- verlies

Het verschil tussen de boekwaarde en de actuele verkoopprijs

Componentenbenadering

Dit houdt in dat verschillende samenstellende delen van een materieel vast actief afzonderlijk worden afgeschreven op basis van de individuele verwachte gebruiksduur van die delen.

Directe opbrengstwaarde

Waarde van een kapitaalgoed bij directe verkoop.

Duurzame waardevermindering

De verwachte duurzame waardeverminderingen van vaste activa moeten onafhankelijk van het resultaat van het boekjaar in aanmerking worden genomen in het jaar van ontstaan van deze waardevermindering. Duurzame waardevermindering kan zich o.a. voordoen bij wijziging in de gebruiksduur van activa, buitengebruikstelling een aantasting van het vermogen van deelnemingen.

Economische waarde

De verkoopwaarde in het vrije economische verkeer

Economische levensduur

De periode waarin het actief of productiemiddel normaal kan worden gebruikt, inkomsten kan genereren en/of verkocht kan worden.

Financiële vaste activa

Een categorie van activa die een financiële waarde vertegenwoordigen zoals bijvoorbeeld verstrekte leningen

Groot onderhoud

Uitvoering van correctieve maatregelen, als gevolg van slijtage na een langere periode van gebruik, om een object in goede staat (op een vooraf bepaald kwaliteitsniveau) te houden of te brengen. Groot onderhoud dient zich in de regel aan, is daarom vaak gepland, is veelal ingrijpend van aard en betreft een groot of belangrijk deel van het object.

Immateriële vaste activa

Een categorie van bezittingen die niet tastbaar zijn zoals bijdragen aan activa in eigendom van derden

Investering

Investeringen zijn de uitgaven die de gemeente doet voor de aanschaf of vervaardiging van kapitaalgoederen en waarvan het nut zich over meerdere jaren uitstrekt.

Investering met economisch nut

Investeringen hebben een economisch nut indien ze verhandelbaar zijn (er een markt voor is) en/of indien ze kunnen bijdragen aan het genereren van middelen.

Investeringen met een economisch nut, waarvoor ter bestrijding van de kosten een heffing kan worden geheven

Investeringen met een economisch nut, waarvoor een bestemmingsheffing kan worden geheven. Bijvoorbeeld riool- en afvalinvesteringen.

Investering in de openbare ruimte met maatschappelijk nut

Investeringen in de openbare ruimte met een maatschappelijk nut genereren geen middelen, maar vervullen wel duidelijk een publieke taak. Het betreft investeringen in bijvoorbeeld wegen, water en groenvoorzieningen.

Investeringen: levensduur verlengende investeringen

Dit zijn investeringen die worden gedaan ten behoeve van een bestaand actief en expliciet leiden tot een substantiële levensduurverlenging van betreffend actief. Bijvoorbeeld, het renoveren (= vernieuwen naar de huidige maatstaven en normen) van een gebouw. Het gaat hier dus niet om (groot)onderhoud. Onderhoud is niet levensduurverlengend, maar dient om het actief gedurende zijn levensduur in goede staat te houden.

Investeringskrediet

Bedrag dat door de gemeenteraad beschikbaar is gesteld voor het doen van een investering.

Kapitaalgoederen

Objecten met een meerjarig nut.

Kapitaallasten

Dit zijn de jaarlijks terugkerende lasten die samenhangen met de investeringen. De kapitaallasten bestaan uit afschrijvingen en rente.

Klein onderhoud

Preventieve maatregelen en dagelijkse reparaties die noodzakelijk zijn om het object in goede werkende en veilige staat te houden tegen een van te voren vastgesteld kwaliteitsniveau.

Levensduur

De levensduur van een actief wordt onderscheiden in economische en technische levensduur. De technische levensduur van een actief is de maximale periode waarover dat actief een bijdrage aan de productie kan leveren. De economische levensduur is de maximale periode waarover het economisch verantwoord is van een actief gebruik te maken.

Lineaire afschrijvingsmethode

Een afschrijvingsmethode waarbij de kapitaallasten jaarlijks dalen. De afschrijvingscomponent is jaarlijks gelijk. Als gevolg van een daling van de boekwaarde neemt de jaarlijkse rentelast af.

Materiële vaste activa

Bezittingen van de gemeente van stoffelijke aard met een meerjarig nut. Voorbeelden zijn onder andere: grond, gebouwen, wegen en machines

Netto methode

Bezittingen worden op de balans opgenomen tegen verkrijgings- of vervaardigingsprijs minus bijdragen van derden.

Omslagrente

Rentelasten die op een systematische manier worden toegerekend aan de activa. Het is een vergoeding voor het beslag dat de boekwaarde van een investering legt op de financieringsmiddelen van de gemeente.

Restwaarde

De restwaarde is de schatting, tegen het prijspeil van het moment van ingebruikname, van de opbrengst die na de gebruiksduur nog gerealiseerd kan worden, verminderd met de te maken kosten voor verwijdering of vernietiging van (delen van) het actief.

Schattingswijziging

Een wijziging (door nieuwe inzichten) van een verwachte toekomstige gebruiksduur.

Stelselwijziging

Een wijziging van de vrij te kiezen waarderings-(activerings-)grondslag.

Technische levensduur

Het aantal jaren dat een object werkelijk meegaat voordat het versleten is of tot het moment waarop het geen productieve prestaties meer kan leveren.

Vaste activa

De bezittingen van de gemeente waarin het benodigde vermogen meerdere jaren is vastgelegd. We onderscheiden materiële, immateriële en financiële vaste activa.

Verkrijgingsprijs

Het bedrag dat betaald is om activa aan te schaffen. Dit is de inkoopprijs plus bijkomende kosten.

Vervaardigingsprijs

De kosten die gemaakt zijn voor het in eigen beheer vervaardigen van een actief.

Waarderen

De waarde die toegekend wordt aan het geactiveerde kapitaalgoed c.q. de investering op basis van de verkrijgings- of vervaardigingsprijs.